

## EDITAL DE LICITAÇÃO – TOMADA DE PREÇOS 9/2023 – PROCESSO 257/2023

O Município de Ijuí – Poder Executivo, através da Coordenadoria de Compras (COPAM) da Secretaria Municipal da Fazenda, torna pública a realização da seguinte licitação, na modalidade Tomada de Preços, do tipo **menor preço**, que será regida pela Lei Federal nº 8.666/93 (e alterações posteriores) e no que couberem, as disposições da Lei Complementar nº 123/06 (e alterações posteriores) e demais legislações vigentes e pertinentes à matéria, cujos envelopes contendo a documentação relativa à habilitação e à proposta serão recebidos na sala de Licitações da Coordenadoria de Compras (COPAM), localizado na Rua do Comércio, número 921, esquina com a Rua Irmãos Person, Centro, Ijuí/RS, CEP 98700-000, no dia 26/04/2023, às 09h00min, quando será processada e julgada.

### 1. OBJETO

**1.1** O objeto da presente licitação, é Execução global de obra de reservatório metálico com capacidade de 50.000 litros modelo cilíndrico vertical com torre de 6 metros hexagonal.

**1.1.1** A empresa adjudicatária deverá executar os serviços de acordo com o memorial descritivo, cronograma físico-financeiro, planilha orçamentária, projetos e demais elementos técnicos anexos à **Requisição interna nº 014/2023-SEMDEC** (Anexo VII deste edital).

**1.2** Da requisição interna:

**Requisição**  
156-2023



**Requisição Interna**  
08-014-2023-SEMDEC

### 2. DESPESA E RECURSOS ORÇAMENTÁRIOS:

**2.1** A despesa desta licitação correrá pelo seguinte crédito:

Órgão 08	Sec. Munic. de Desenvolvimento Econômico	
Unidade 0801	Coordenadoria Geral	
Função 23	Comércio e Serviços	
Sub-função 122	Administração Geral	
Programa 102	Cidade em Inovação	
Projeto/Atividade 1 22	Melhoria da Infraestrutura e Modernizaçã	
Despesa 14830	Código fonte de recurso 1501	Nome fonte de recurso Outros Recursos não Vinculados
Categoria econômica 449051990000	OUTRAS OBRAS E INSTALAÇÕES	

### 3. ESCLARECIMENTOS E DA IMPUGNAÇÃO DO EDITAL

**3.1** Qualquer pessoa física ou jurídica é parte legítima para solicitar esclarecimentos e providências em relação a presente licitação ou impugnar o edital, nos termos do disposto no Decreto Municipal nº 7.074/2020.



a) **Pedido de Esclarecimento:** Dúvidas de caráter legal ou técnico na interpretação dos termos deste edital e seus anexos, que não demandem alteração de suas cláusulas, devem ser encaminhados exclusivamente através do e-mail [copam.editais@ijui.rs.gov.br](mailto:copam.editais@ijui.rs.gov.br), até o **2º (segundo) dia útil anterior** da data agendada para a abertura do certame.

b) **Impugnação ao Edital:** O pedido de impugnação deverá ser encaminhado a COPAM, em forma física ou através do e-mail [copam.editais@ijui.rs.gov.br](mailto:copam.editais@ijui.rs.gov.br). Decairá do direito de impugnar os termos do edital de licitação perante a administração o licitante que não o fizer até o **3º (terceiro) dia útil** que anteceder a abertura da sessão.

b1) Quando o acolhimento da impugnação implicar a alteração do edital capaz de **afetar a formulação das propostas** será, então, designada nova data para a realização desta licitação.

b2) A impugnação, feita tempestivamente pelo licitante, **não obstará sua participação** nesta licitação, até a decisão definitiva.

3.2 As impugnações e os pedidos de esclarecimentos apresentados **fora de prazo** serão recebidos como **mero exercício do direito de petição**.

3.3 A Coordenadoria de Compras (COPAM) **não se responsabiliza** por impugnações ou esclarecimentos encaminhados a **outro endereço** que não seja o da COPAM: Rua do Comércio, nº921, esquina com a Rua Irmãos Person, 2º andar, Centro, Ijuí/RS, CEP 98700-000, ou para outro e-mail que não seja o [copam.editais@ijui.rs.gov.br](mailto:copam.editais@ijui.rs.gov.br)

3.4 As **respostas** aos pedidos de impugnações e de esclarecimentos serão **efetuadas por e-mail** aos interessados, até o **dia útil anterior** da data de abertura do certame, e serão divulgadas no site: [www.ijui.rs.gov.br/licitacao/lista/2022/categoria/23](http://www.ijui.rs.gov.br/licitacao/lista/2022/categoria/23)

#### 4. CONDIÇÕES PARA PARTICIPAÇÃO NA LICITAÇÃO

**4.1** Poderão participar desta licitação os interessados **devidamente cadastrados** ou que atenderem a todas as exigências para cadastramento **até o dia 20/04/2023**, ou seja, **terceiro dia anterior** a data do recebimento das propostas, observada a necessária qualificação, ou primeiro dia subsequente, em atendimento ao disposto no art. 110, parágrafo único da Lei Federal nº 8.666/93.

**4.2** Poderão participar desta licitação, os interessados que **atendam a todas as exigências** constantes neste procedimento licitatório e em seus anexos.

**4.3** Estarão impedidos de participar da presente licitação:

- a) Os interessados **suspensos** do direito de licitar com a Administração Municipal de Ijuí/RS, no prazo e nas condições do impedimento;
- b) Os interessados que tenham sido declarados **inidôneos** para licitar ou contratar com a Administração Municipal, Estadual ou Federal;
- c) As empresas constituídas na forma de **consórcio**;
- d) Os enquadrados no **artigo 9º** da Lei nº 8.666/93 e alterações.

**4.4** Recomenda-se a leitura integral e acurada deste Edital, pois a apresentação de proposta implica **aceitação tácita dos seus termos**, tendo em vista a decadência do direito de impugnação, não cabendo à licitante alegação de desconhecimento das normas que regem o presente certame e a contratação.

## 5. REPRESENTAÇÃO

**5.1** A licitante poderá ser **representada** por seu representante legal, mediante a apresentação do ato constitutivo em vigor da licitante (registro comercial, no caso de empresário individual; contrato ou estatuto social da licitante, no caso de sociedades empresárias, onde conste a indicação de seus sócios e/ou responsáveis pela administração desta, acompanhada da ata de eleição da diretoria, e se tratando de sociedade anônima), observando o disposto no item 7.2 deste edital.

**5.2** O **credenciamento** do representante que não seja o representante legal da licitante será feito mediante a apresentação do ato constitutivo em vigor da licitante (registro comercial, no caso de empresário individual; contrato ou estatuto social da licitante, no caso de sociedades empresariais, onde conste a indicação de seus sócios e/ou responsáveis pela administração desta, acompanhada da ata de eleição da diretoria, e se tratando de sociedade anônima), observado o disposto no item 7.2 deste edital, e procuração com firma reconhecida, que conceda poderes para representação e prática de qualquer ato relativo a licitações.

**5.3** O **credenciamento** é necessário somente para licitante presente na sessão da licitação.

**5.4** Será admitido apenas um representante por licitante, que deverá portar **documento de identidade**, para sua identificação pela Comissão de Licitações, não sendo admitido a representação de mais de um licitante pelo mesmo representante.

## 6. APRESENTAÇÃO DA DOCUMENTAÇÃO DE HABILITAÇÃO E PROPOSTA

**6.1** Para participar da licitação o interessado deverá apresentar os documentos a seguir relacionados em **02 (dois) envelopes**, lacrados e identificados, em sua parte externa, com as seguintes informações:

<b>ENVELOPE Nº 01 (HABILITAÇÃO)</b>	<b>ENVELOPE Nº 02 (PROPOSTA)</b>
<b>MUNICÍPIO DE IJUÍ/RS - PODER EXECUTIVO</b> <b>TOMADA DE PREÇO Nº 9/2023</b> <b>ABERTURA: 26/04/23</b> <b>HORÁRIO: 09h00min</b> <b>ENVELOPE Nº 01 (HABILITAÇÃO)</b> <b>Razão Social completa e sem abreviações do licitante</b> <b>Endereço completo do licitante</b> <b>Telefone e e-mail do licitante</b>	<b>MUNICÍPIO DE IJUÍ/RS - PODER EXECUTIVO</b> <b>TOMADA DE PREÇO Nº 9/2023</b> <b>ABERTURA: 26/04/23</b> <b>HORÁRIO: 09h00min</b> <b>ENVELOPE Nº 02 (PROPOSTA)</b> <b>Razão Social completa e sem abreviações do licitante</b> <b>Endereço completo do licitante</b> <b>Telefone e e-mail do licitante</b>

**6.2** Os envelopes contendo a documentação relativa a habilitação e à proposta serão recebidos no dia 26/04/23 às 09h00min na Sala de Licitações da Coordenadoria de Compras (COPAM) da Secretaria Municipal da Fazenda, localizada na Rua do Comércio, nº 921, esquina com a Rua Irmãos Person, Centro, Ijuí/RS, CEP 98700-000.

**6.3** A licitante que não participar da sessão de abertura da licitação deverá protocolar os envelopes no Setor de Protocolo da Copam, localizada na Rua do Comércio, nº 921, esquina com a Rua Irmãos Person, Centro, Ijuí/RS, CEP 98700-000, até as 09h00min do dia 26/04/23.

**6.4** Os envelopes remetidos via serviço postal deverão ser endereçados à Coordenadoria de Compras (COPAM), localizada na Rua do Comércio, nº 921, esquina com a Rua Irmãos Person, Centro, Ijuí/RS,

CEP 98700-000 e serão recebidos, impreterivelmente, até as 09h00min do dia 26/04/23, a fim de ser procedido o protocolo dos envelopes no setor indicado.

**6.4.1 A Coordenadoria de Compras (COPAM) não se responsabiliza por documentos encaminhados a outro endereço que não o indicado no item 6.4**

**6.5** A licitante que remeter os envelopes via serviço postal, **assumirá os riscos** de problemas ou defeitos que porventura impossibilitem a entrega tempestiva dos envelopes.

**6.6** A conferência e apresentação da documentação de ambos os envelopes (Habilitação e Proposta) é de responsabilidade **exclusiva** da licitante.

**6.6.1** A ausência de quaisquer dos documentos elencados nos itens 7 e 8 deste edital enseja a **inabilitação/desclassificação** do licitante.

**6.7** Deverá ser entregue, **preferencialmente** e fora de qualquer um dos envelopes relacionados nos itens 7 e 8 deste edital, a **Ficha Cadastral** devidamente preenchida, que pode ser baixada através do link: <https://www.ijui.rs.gov.br/licitacao/detalhe/1941/pficha-cadastral-documento-editavel/>

## 7. HABILITAÇÃO

**7.1** Para participar da presente licitação os interessados deverão apresentar as seguintes documentações relativas à habilitação:

### 7.1.1 HABILITAÇÃO JURÍDICA

**a)** No caso de empresa individual o **registro comercial**;

**b)** **Ato constitutivo, estatuto ou contrato social em vigor**, devidamente registrado, se tratando de sociedades comerciais, e, no caso de sociedades por ações, acompanhando as documentações de eleição de seus administradores;

**c)** No caso de sociedades civis a **inscrição do ato constitutivo**, acompanhada de prova de diretoria em exercício;

**d)** Se tratando de empresa ou sociedade estrangeira **decreto de autorização**, em funcionamento no país e ato de registro ou autorização para funcionamento expedido pelo órgão competente, quando a atividade assim o exigir.

**7.1.1.1** Independente do documento apresentado, o objeto social da licitante deverá **ser compatível com o objeto licitado**.

### 7.1.2 REGULARIDADE FISCAL E TRABALHISTA

**a)** **CNPJ** – Inscrição da licitante no Cadastro Nacional da Pessoa Jurídica;

**b)** Prova de inscrição da licitante no **cadastro de contribuintes estadual ou municipal**, se houver, relativo ao domicílio ou sede da licitante, pertinente ao seu ramo de atividade e compatível com o objeto contratual;

**c)** **Certidão Conjunta** da Secretaria da Receita Federal do Brasil – RFB e da Procuradoria-Geral da Fazenda Nacional – PGFN, conforme Portaria MF nº 358/14 e Portaria Conjunta RFB/PGFN nº 1.751/14.

**d) Tributo Estadual – Regularidade da licitante**, na data da sessão de tomada de preços com a Fazenda Estadual, pertinente ao seu ramo de atividade e relativa aos tributos relacionados com o objeto licitado;

**e) Tributo Municipal – Regularidade da licitante**, na data da sessão de tomada de preços com a Fazenda Municipal, pertinente ao seu ramo de atividade e relativa aos tributos relacionados com o objeto licitado;

**f) FGTS – Prova de regularidade da licitante**, na data da sessão de tomada de preços, relativa ao Fundo de Garantia por Tempo de Serviço.

**g) CNDT – Prova de inexistência de débitos** inadimplidos perante a **Justiça do Trabalho**, na data da sessão de tomada de preços, mediante a apresentação de certidão negativa, nos termos do Título VII-A da Consolidação das Leis do Trabalho, aprovada pelo Decreto-Lei nº 5.452, de 1º de maio de 1943.

### 7.1.3 QUALIFICAÇÃO TÉCNICA

**a)** Prova do registro ou inscrição do licitante na entidade profissional competente **compatível com o objeto desta licitação**;

**b)** Declaração formal da licitante, sob as penas cabíveis e conforme o modelo contido no Anexo IV deste edital, indicando o(s) **responsável (eis) técnico (s)** pela execução da obra objeto da licitação, que deverá (rão) coincidir, obrigatoriamente, com o (s) responsável (eis) técnico (o) indicado (s) na Certidão de Registro de Pessoa Jurídica na entidade profissional competente, indicado na alínea anterior, admitindo-se a substituição deste (s) profissional (is) de experiência equivalente ou superior, desde que aprovada pela administração;

**c)** Comprovação de **capacitação técnico profissional**, atestando a execução de serviços pertinentes e compatíveis com as características e quantidades do presente edital, através de certidão(ões) e atestado(s) fornecido(s) por pessoa jurídica de direito público ou privado devidamente visados pelo órgão competente.

### 7.1.4 QUALIFICAÇÃO ECONÔMICO-FINANCEIRA

**a) Certidão negativa de falência ou concordata** ou recuperação judicial expedida pelo distribuidor da sede da pessoa jurídica ou de execução patrimonial expedida no domicílio da pessoa física, com prazo não superior a **90 (noventa) dias** da data designada para apresentação do documento;

**7.1.5** No caso de duas ou mais licitantes apresentarem certidões de Registro de Pessoa Jurídica emitidas pela entidade profissional competente em que conste um mesmo profissional como responsável técnico, **estas serão inabilitadas**.

**7.1.6** Declaração da licitante prevista no **art. 27, V da Lei Federal nº 8.666/1993**, conforme o modelo constante no Anexo I deste edital.

**7.1.7** Declaração atestando que a empresa não possui em seu quadro societário **servidor público da ativa**, ou empregado de empresa pública ou de sociedade da economia mista, de acordo com o modelo contido no **Anexo III deste edital**.

**7.2** Os documentos necessários a habilitação poderão ser **apresentados em original**, por qualquer processo de cópia autenticada no cartório competente ou por servidor de Administração ou publicação em órgão oficial.

**7.3** A licitante inscrita no Registro Cadastral de Fornecedores do Município de Ijuí/RS poderá apresentar o **Certificado de Registro Cadastral (CRC)** em substituição aos documentos exigidos nos itens 7.1.1 a 7.1.2 deste edital.

**7.3.1** Para emissão do Certificado de Registro Cadastral (CRC) a licitante deverá apresentar toda a documentação estabelecida no Decreto nº 2.609, de 28 de dezembro de 1999, observada a exigência indicada no item 7.2 deste edital.

**7.3.2** A relação de documentos necessários para emissão do Certificado de Registro Cadastral (CRC) difere da documentação necessária à habilitação do licitante, podendo ser obtida **exclusivamente** através do e-mail [contratos@ijui.rs.gov.br](mailto:contratos@ijui.rs.gov.br) ou controle.contratos@ijui.rs.gov.br.

**7.3.3** A licitante que apresentar o Certificado de Registro Cadastral (CRC) de acordo com o item anterior deverá apresentar declaração de que até data de abertura desta licitação **inexistem fatos supervenientes impeditivos da sua habilitação** e participação nesta licitação, bem como da ciência quando a obrigatoriedade de declarar ocorrências posteriores, conforme o modelo no Anexo II deste instrumento convocatório.

**7.4** A empresa que pretender se utilizar dos benefícios previstos nos **art. 42 a 45 da Lei Complementar nº 123/06**, deverá apresentar, no envelope de habilitação, declaração, firmada por contador, de que se enquadra como microempresa ou empresa de pequeno porte, além de todos os documentos previstos neste edital.

**7.4.1** As cooperativas que tenham auferido no ano-calendário anterior receita bruta até o limite previsto no art. 3º da Lei Complementar nº 123/06, gozarão dos benefícios previstos nos art. 42 a 45 da Lei Complementar nº 123/06 e no art. 34 da Lei Federal nº 11.488/07, desde que também apresentem, no envelope de habilitação, declaração, firmada por contador, de que se enquadram no limite de receita referido acima, além de todos os documentos previstos neste edital.

**7.5** A **microempresa e a empresa de pequeno porte**, bem como a cooperativa que atender ao item 7.4, que possuir restrição em qualquer dos documentos de regularidade fiscal, previstos neste edital, terá sua habilitação condicionada à apresentação de nova documentação, que comprove a sua regularidade em 5 (cinco) dias úteis, a contar da data em que for declarada como vencedora do certame.

**7.5.1** O benefício de que trata o item anterior não eximirá a microempresa, a empresa de pequeno porte e a cooperativa, da apresentação de todos os documentos, ainda que apresentem alguma restrição.

**7.5.2** O prazo de que trata o item 7.5 poderá ser **prorrogado uma única vez**, por igual período, a critério da Administração, desde que seja requerido pelo interessado, de forma motivada e durante o transcurso do respectivo prazo.

**7.5.3** A não regularização da documentação no prazo fixado no item 7.5 implicará na **decadência do direito à contratação**, sem prejuízo das penalidades cabíveis, sendo facultado à Administração convocar os licitantes remanescentes, na ordem de classificação, para a assinatura do contrato, ou revogar a licitação.

**7.6** Os documentos apresentados no certame deverão possuir a mesma titularidade da licitante (pessoa jurídica e CNPJ), ou seja, todos os documentos de habilitação **deverão estar em nome da mesma razão social e mesmo CNPJ**.

**7.7** A documentação de habilitação será apreciada em conformidade com as exigências deste edital e seus anexos.

**7.7.1** Os documentos de habilitação deverão estar acompanhados **de todas as alterações e/ou da consolidação respectiva**, conforme o caso.

**7.7.2** Todos os documentos exigidos para habilitação deverão estar com **prazo de validade em vigor**.

**7.2.2.1** Caso o órgão emissor não declare a validade do documento, esta será de 90 (noventa) dias corridos, contados a partir da data de expedição, exceto o comprovante de inscrição no CNPJ e Atestado(s) de Capacidade Técnica.

**7.7.3** A licitante que deixar de apresentar quaisquer dos documentos exigidos no Envelope nº 01 (Habilitação) ou os apresentarem em desacordo com o estabelecido neste edital ou com irregularidades, **será inabilitada, não se admitindo complementação posterior.**

## 8. PROPOSTA

8.1 O ENVELOPE N.º 02 deverá conter as propostas de preços, apresentadas de **forma legível** (Ser preenchida obrigatoriamente através de processo **mecanográfico**);, em moeda corrente nacional, com duas casas decimais após a vírgula, assinadas, com a identificação da empresa licitante (por meio do nome ou carimbo ou papel timbrado, etc) isentas de emendas, rasuras ou entrelinhas e contendo as seguintes informações:

a) O **valor total da mão de obra, o valor total dos materiais e o valor global** para a execução dos serviços, de acordo com os prazos e as condições de pagamento estabelecidos no Edital;

a1) No site do Município será colocado à disposição a Planilha Orçamentária em **formato ".excel" ou ".ods"**, sendo de **inteira responsabilidade das licitantes** o seu eventual manuseio.

a2) O fornecimento deste documento não exige a empresa de **observar fielmente a Planilha Orçamentária, em formato ".pdf"**, que serve de referência para o julgamento da presente licitação.

b) A composição do valor total ofertado em **PLANILHAS DE QUANTITATIVOS** contendo os custos unitários dos materiais e da mão de obra e o valor total para cada item, **devendo atender no mínimo aos dimensionamentos discriminados no formulário para preenchimento da proposta** (Anexo V deste edital).

c) Observar todas as especificações contidas na **Requisição interna nº 014/2023-SEMDEC (Anexo VII deste edital)**.

d) Conter assinatura do **responsável técnico** pela obra e do responsável pela empresa, com a indicação do número do CNPJ;

e) Estar acompanhada do **cronograma físico-financeiro e das planilhas demonstrativas do BDI e dos Encargos Sociais** aplicados pela empresa, ambos também firmados pelo responsável técnico pela obra e do responsável pela empresa.

**8.2** A inobservância de qualquer das condições acima descritas (item 8.1) importará na **desclassificação da proposta**.

**8.3** Não serão consideradas as **propostas impressas**:

- a) Apresentadas **após a abertura** dos trabalhos;
- b) Manuscritas ou conterem emendas, rasuras e/ou entrelinhas nos preços;
- c) Que apresentarem **preços acima dos praticados** no mercado regional;
- d) Que não se ajustem às condições deste edital.

**8.4 Valor estimado:**

a) **R\$ 152.570,97** (cento e cinquenta e dois mil quinhentos e setenta reais e noventa e sete centavos).

**8.5** Será desclassificada a proposta que apresentar preços unitários ou preço global **acima dos preços máximos admitidos pela administração**, assim como as que não atenderem às exigências do presente edital e seus anexos, sejam omissas ou apresentem irregularidades ou defeitos capazes de dificultar o julgamento.

**8.6** Os valores unitários máximos admitidos pela administração são os valores iniciados na Planilha Orçamentária anexa à **Requisição interna nº 014/2023-SEMDEC (Anexo VII deste edital)**.

**8.7** A validade da proposta será de **60 (sessenta) dias**.

## 9. PROCEDIMENTO E DO JULGAMENTO

**9.1** Na data e horário indicados no preâmbulo deste edital, após o recebimento dos envelopes, a Comissão de Licitações **iniciará a fase de habilitação**.

**9.2** Após a abertura dos envelopes, os documentos nele contidos serão **rubricados** pela Comissão de Licitações e pelos representantes dos licitantes.

**9.3** Após, a Comissão de Licitações decidirá sobre a **habilitação dos licitantes**.

**9.4** Após a fase de habilitação **não caberá desistência de proposta**, salvo por motivo justo decorrente de fato superveniente, aceito pela Comissão de Licitações.

**9.5** Os prazos para recursos obedecerão ao disposto no **art. 109 da Lei Federal nº 8.666/93**.

**9.6** A licitante inabilitada não participará da fase de **julgamento das propostas**.

**9.7** Em seguida a comissão **abrirá o envelope** contendo a proposta e apreciará o seu conteúdo, rubricando cada folha e colhendo rubricas dos representantes dos licitantes presentes.

**9.8** A Comissão de Licitações procederá na verificação da **conformidade da proposta** apresentada pelo licitante habilitado com a observância dos seguintes critérios:

- a) Atendimento das especificações deste edital;
- b) Não consideração de quaisquer observações, apontamentos, opções ou condições não previstas neste edital;
- c) Não admissão de propostas **baseadas nas propostas de outros licitantes**, redigidas em língua estrangeira ou contendo emendas, rasuras ou entrelinhas.

**9.9** As propostas desconformes ou incompatíveis com as exigências contidas no edital **serão desclassificadas**.

**9.10** Feita a análise da conformidade das propostas com os requisitos do edital, a Comissão de Licitações **classificará e julgará a proposta** apresentada pelo licitante habilitado utilizando o critério do **Menor preço - Empreitada por Preço Global**.

**9.10.1** Para fins de julgamento e classificação, o valor total proposto por Cooperativa de Trabalho será acrescido de **15 % (quinze por cento)**, sobre o valor da **mão-de-obra** ofertada face ao disposto no art. 22, inciso IV, da Lei Federal nº 8.212/91, alterada pela Lei Federal nº 9.876/99.

**9.11** Poderão ser exigidas do licitante que apresentar **preços reduzidos**, informações complementares que evidenciem a **exequibilidade das propostas**, sem prejuízo da promoção de diligências, prevista no art. 43, § 3º da Lei Federal nº 8.666/93.



**9.12** As propostas que apresentarem **preços excessivos**, manifestamente **inexequíveis** ou **incompatíveis** com aqueles praticados no mercado serão **desclassificadas**, em conformidade com as disposições do art. 48, §1º e incisos da Lei Federal nº 8.666/93.

**9.13** Em caso de **empate** entre duas ou mais propostas e obedecido o disposto no art. 3º, § 2º da Lei Federal nº 8.666/93 e o disposto no item 9 deste edital, será realizado **sorteio em sessão pública** com a convocação de todos os licitantes após o decurso do prazo previsto no art. 109, I, "b" da Lei Federal nº 8.666/93.

**9.14** Na hipótese da **interposição de recurso** o sorteio ocorrerá após o julgamento deste

**9.15** Encerrado o prazo previsto no item 6.2 deste edital **não serão admitidos cancelamentos**, retificações, alterações ou substituições de qualquer espécie nos documentos contidos nos envelopes apresentados.

**9.16** Será julgado **inabilitado** ou desclassificado, conforme o caso, o licitante que apresentar documentos por "**fac-símile**", **ilegíveis** ou **inseridos em envelopes trocados**.

**9.17** Quando todos os licitantes forem inabilitados ou todas as propostas forem desclassificadas, a Comissão de Licitações fixará o prazo de **08 (oito) dias úteis** para apresentação de nova documentação ou de outras propostas, escoimadas das causas da inabilitação e/ou desclassificação.

**9.18** Das sessões públicas para recebimento e abertura dos envelopes e análise da documentação relativa à habilitação e à proposta dos licitantes serão **lavradas atas circunstanciadas** que mencionarão todos os participantes e as ocorrências relevantes.

**9.19** As impugnações dos licitantes deverão ser **fundamentadas**.

**9.20** As atas deverão ser assinadas pelos membros da Comissão de Licitações e por todos os representantes dos licitantes credenciados presentes.

## 10. CRITÉRIOS DE DESEMPATE

**10.1** Como critério de desempate será assegurada preferência de contratação para as **microempresas, as empresas de pequeno porte e as cooperativas** que atenderem ao item 7.4 deste edital.

**10.1.1** Entende-se como empate aquelas situações em que as propostas apresentadas pela microempresa e pela empresa de pequeno porte, bem como pela cooperativa, sejam iguais ou superiores em até **5% (cinco por cento) à proposta de menor valor**.

**10.1.2** A situação de empate somente será verificada após **ultrapassada a fase recursal da proposta**, seja pelo decurso do prazo sem interposição de recurso, ou pelo julgamento definitivo do recurso interposto.

**10.1.3** Ocorrendo o empate, na forma do item anterior, proceder-se-á da seguinte forma:

**a)** A microempresa, a empresa de pequeno porte ou a cooperativa, detentora da proposta de menor valor, poderá apresentar, no prazo de **5 (cinco) minutos**, nova proposta, por escrito, inferior àquela considerada, até então, de menor preço, situação em que será declarada vencedora do certame;

**b)** Se a microempresa, a empresa de pequeno porte ou a cooperativa, convocada na forma da alínea anterior, não apresentar nova proposta, inferior à de menor preço, será facultada, pela ordem de classificação, às demais microempresas, empresas de pequeno porte ou cooperativas

remanescentes, que se enquadrarem na hipótese do item 7.5 deste edital, **a apresentação de nova proposta, no prazo e na forma prevista na alínea a deste item;**

c) Se houver duas ou mais microempresas e/ou empresas de pequeno porte e/ou cooperativas com **propostas iguais**, será realizado **sorteio** para estabelecer a ordem em serão convocadas para a apresentação de nova proposta, na forma dos itens anteriores.

**10.2** Se nenhuma microempresa, empresa de pequeno porte ou cooperativa, satisfizer as exigências do item 10.1 deste edital, será declarado vencedor do certame o licitante detentor da proposta **originariamente de menor valor.**

**10.3** O disposto nos subitens 10.1 e 10.2 deste edital não se aplica às hipóteses em que a proposta de menor valor inicial tiver sido apresentada por microempresa, empresa de pequeno porte ou cooperativa (que satisfaça as exigências do subitem 7.5 deste edital).

**10.4** As demais hipóteses de empate terão como critério de desempate **o sorteio, em ato público**, com a convocação prévia de todos os licitantes.

## 11. CONTRATO

**11.1** O adjudicatário terá o prazo de **05 (cinco) dias úteis** para retirar e assinar o termo do contrato, cuja minuta consta no Anexo VI deste edital, contado a partir da data de sua intimação, que se fará pessoalmente, por meio de publicação no mural da Secretaria Municipal da Fazenda, envio de correspondência com Aviso de Recebimento ou por meio eletrônico.

**11.2** O prazo referido no item anterior poderá ser **prorrogado por igual período**, mediante solicitação expressa do licitante, contendo a exposição circunstanciada do motivo.

**11.3** O não atendimento do disposto no item 11.1 sujeitará o licitante às **penalidades** previstas na legislação e neste edital.

**11.4** O não comparecimento do adjudicatário intimado autoriza a Administração a proceder na convocação dos licitantes remanescentes, **obedecida a ordem de classificação.**

**11.5** O contrato poderá ser prorrogado nos termos da Lei Federal nº 8.666/93, havendo correção com base na variação de **índices gerais de preços**, quando aplicável.

**11.5.1** O valor do contrato somente poderá ser reajustado após o decurso de **365 (trezentos e sessenta e cinco) dias**, contados da assinatura do instrumento contratual, utilizando-se de índices oficiais e convenções, acordos coletivos, ou dispositivos legais no caso da mão-de-obra.

**11.6** O contrato poderá ser rescindido na forma e na ocorrência de qualquer das hipóteses da Lei Federal nº 8.666/93.

**11.7** Para retirar e assinar o contrato, a empresa adjudicatária deverá apresentar umas das garantias previstas no art. 56, parágrafo 1º da Lei Federal nº 8666/1993 no **montante de 5% (cinco por cento) do valor do contrato.**

**11.7.1** A empresa adjudicatária terá o prazo máximo de **5 (cinco) dias** para apresentar a garantia, contados da data da notificação.

## 12. EXECUÇÃO

**12.1** O objeto desta licitação deverá ser executado durante o período de 120 (cento e vinte) dias, contados do recebimento da Ordem de Serviço pelo adjudicatário.

**12.2** O objeto desta licitação deverá ser executados conforme Memorial Descritivo, planilha orçamentária, os projetos e o cronograma físico-financeiro constantes na **Requisição Interna nº xxx** (Anexo VII deste edital).

**12.3** Na obra/serviço deverá ser mantido um **"Diário de Ocorrências"**, no qual serão feitas anotações diárias referentes ao andamento dos serviços, qualidade dos materiais, mão de obra, etc., como também reclamações advertências e principalmente problemas de ordem técnica que requeiram solução, por uma das partes.

**12.4** O serviço/obra deve ser mantida e entregue **limpa, livre de entulhos e sobre de materiais**, obedecendo às normas de **higiene e prevenção de acidentes**, a fim de garantir a salubridade e a segurança nos acampamentos e nos canteiros de serviços.

**12.5** A empresa vencedora deverá executar todas as obras, serviços, instalações, de acordo com os projetos, especificações e demais elementos técnicos que integram este edital, obedecendo **rigorosamente às Normas Técnicas da ABNT**, assim como as determinações da Contratante.

**12.6** A adjudicatária deverá comunicar à Fiscalização e proceder, às suas expensas, **as correções necessárias, sempre que ocorrerem falhas, erros ou omissões nos projetos**, especificações e demais elementos técnicos que integram este edital, assumindo a responsabilidade pela correta execução de todos os serviços. Tais correções somente serão efetuadas com a aprovação da Fiscalização, que por sua vez consultará o(s) autor(es) do(s) projeto(s), para efeito de autorização.

**12.7** O objeto do presente contrato, estando de acordo com as disposições contidas no edital, nas cláusulas deste Contrato e a legislação em vigor, será recebido em até 02 (dois) dias úteis, pelo Município de Ijuí, mediante emissão de **laudo técnico pelo servidor designado** para exercer a fiscalização de sua execução

**12.8** Durante a execução do objeto licitado, a empresa deverá, obrigatoriamente:

**a)** Manter permanentemente o local das obras/serviços, **equipe técnica suficiente**, composta pelos profissionais habilitados e de capacidade comprovada, que assuma perante a fiscalização, a responsabilidade técnica dos mesmos até a entrega definitiva, inclusive com poderes para deliberar sobre qualquer determinação de emergência que se torne necessária;

**b)** Manter no local das obras/serviços, além da equipe técnica supramencionada, **auxiliares necessários ao perfeito controle de medidas e padrões**, assim como promover às suas expensas, e a critério da Fiscalização, o controle tecnológico, dos materiais a serem empregados nos serviços;

**c)** Facilitar a ação da **Fiscalização na inspeção das obras/serviços**, em qualquer dia ou hora, prestando todas as informações, esclarecimentos e documentos solicitados, inclusive de ordem administrativa;

**d)** Reparar, corrigir, remover, construir ou substituir, total ou parcialmente, às duas expensas, obras/serviços objeto do Contrato, em que se verifiquem **vícios, defeitos ou incorreções, resultantes de execução irregular**, do emprego de materiais ou equipamentos inadequados ou não correspondentes às especificações.

**12.9** O objeto do presente contrato terá garantia de **05 (cinco) anos quanto a vícios ocultos ou defeitos da coisa**.

**12.10** Somente **após o recebimento do objeto**, parcial ou total, a adjudicatária poderá emitir a respectiva nota fiscal.

### 13. PAGAMENTO

**13.1** Após a execução do objeto licitado e/ou parcela dele, o pagamento será realizado no prazo máximo de até 30 (trinta) dias da liquidação da documentação, conforme Capítulo II, art. 6º e § 3º, art. 8º, do Decreto Executivo Municipal nº 5.753/15.

**13.1.1** A nota fiscal deverá trazer os seguintes dados cadastrais do Município de Ijuí:

Município de Ijuí

CNPJ: 90.738.196/0001-09

Inscrição Estadual: Isento

Endereço: Rua Benjamin Constant, nº 429, Centro, Ijuí/RS – 98700-000

Nº do Empenho

**13.1.2** Os arquivos eletrônicos dos documentos fiscais (arquivo XML e a DANFE da NFE ou NFSE) deverão ser encaminhados pela empresa adjudicatária, obrigatoriamente, para o e-mail [xmlfornecedor@ijui.rs.gov.br](mailto:xmlfornecedor@ijui.rs.gov.br).

**13.2** O pagamento será realizado pelo Município de Ijuí/RS mediante **depósito bancário em favor do adjudicatário**, que indicará em formulário próprio, o nome da instituição, a localidade, o código da agência bancária e o número da conta-corrente para que seja realizada a operação.

**13.3** As informações referidas no item anterior deverão ser encaminhadas à Coordenadoria de Contabilidade da Secretaria Municipal da Fazenda, ficando o licitante obrigado a mantê-las atualizadas.

**13.4** O(s) pagamento(s) somente será(ão) liberado(s), após a apresentação dos seguintes documentos, por parte da empresa adjudicatária:

**a)** Nota fiscal, emitida em nome do Município de Ijuí/RS, dos serviços efetivamente executados contendo o número do empenho correspondente;

**b)** Laudo técnico de medição, expedido por engenheiro do Município de Ijuí/RS;

**c)** Declaração contendo a relação dos empregados que efetivamente prestam serviço à contratante, com respectivo nº da CTPS;

**d)** Comprovante de pagamento de salários dos empregados que prestam serviço à contratante, através de contracheque ou recibo de pagamento (referente ao mês anterior).

**e)** GFIP com comprovante de envio (referente ao mês anterior);

**f)** Comprovante de pagamento da guia de recolhimento do FGTS (referente ao mês anterior);

**g)** Comprovante de pagamento da guia de recolhimento do INSS (referente ao mês anterior);

**h)** Declaração quando não houver empregados e os serviços forem prestados somente pelo contratado;

**i)** Comprovação da condição de associado (no caso de cooperativa), mediante a apresentação da cópia da ficha de matrícula ou da inscrição no livro matrícula, onde conste o número de sua inscrição, qualificação, e data de admissão.

**13.4.1** A documentação mencionada no item 13.4 deverá ser **conferida e rubricada pelo servidor fiscalizador do respectivo contrato**.

### 14. SANÇÕES ADMINISTRATIVAS

**14.1** A aplicação das sanções administrativas regular-se-ão pelas condições previstas nos arts. 81 a 88 da Lei Federal nº 8.666/93, além de outras atinentes à espécie.

**14.2** A licitante ficará sujeito, **garantido o contraditório e a ampla defesa**, às seguintes penalidades:

**a)** Advertência;

**b)** Multa correspondente:

**b.1) Até 5% (cinco por cento)** sobre o valor do contrato, pelo descumprimento de cláusula contratual ou forma de legislação pertinente;

**b.2) À razão de 0,3% (zero vírgula três por cento)** por dia de atraso, contados a partir do prazo final de entrega prevista na Ordem de Serviço, limitada à 90 dias, sob pena de rescisão antecipada.

**c)** Suspensão temporária de participação em licitação e impedimento de contratar com a Administração, por prazo **não superior a 02 (dois) anos**;

**d) Declaração de inidoneidade** para licitar ou contratar com a Administração Pública enquanto perdurarem os motivos determinantes da punição ou até que seja promovida a reabilitação perante a própria autoridade que aplicou a penalidade, que será concedida sempre que o contratado ressarcir a Administração pelos prejuízos resultantes e depois de decorrido o prazo da sanção aplicada com base no inciso anterior.

**14.3** As penalidades de advertência e multa **poderão ser aplicadas cumulativamente**.

**14.4** O valor da multa será descontado do primeiro pagamento após a sua imposição, respondendo por ela os créditos futuros pela diferença, se houver ou através de procedimento judicial apropriado.

**14.5** A multa dobrará a cada caso de reincidência, não podendo ultrapassar **30% (trinta por cento)** do valor atualizado do contrato, sem prejuízo da cobrança de perdas e danos que venham a ser causados ao interesse público e da possibilidade da rescisão contratual.

## 15 DISPOSIÇÕES GERAIS

**15.1** A apresentação de proposta implica a aceitação de todas as condições estabelecidas neste edital, não podendo qualquer licitante invocar desconhecimento de seus termos ou das disposições legais aplicáveis à espécie para furtar-se ao cumprimento de suas obrigações.

**15.2** A presente licitação poderá ser anulada ou revogada, nas hipóteses previstas em lei, sem que os licitantes tenham direito a qualquer indenização, observado o disposto no art. 59 da Lei Federal nº 8.666/93.

**15.3** A adjudicatária deverá manter todas as condições de habilitação durante a execução do contrato.

**15.4** As omissões desse certame serão resolvidas pelas disposições constantes na Lei Federal nº 8.666/93.

**15.5** A variação ou alteração que se fizer necessária no contrato, por variação de preço na compra ou por alteração no quantitativo da compra, será feita de acordo com o que dispõe o artigo 65 da Lei 8.666/93.

**15.6** Os interessados poderão ler e obter o texto integral do edital e todas as informações sobre esta licitação junto à Coordenadoria de Compras (COPAM) da Secretaria Municipal da Fazenda, localizada na Rua do Comércio, nº 921, esquina com a Rua Irmãos Person, Centro, Ijuí/RS, CEP 98700-000, de segunda a sexta-feira, das 8h30min às 11h30min e das 13h30min às 17h00min, pelo telefone (55) 3331-8219 ou no site [www.ijui.rs.gov.br](http://www.ijui.rs.gov.br), no link "Licitações - Tomada de Preços".

**15.7** A qualquer ato administrativo que implique alteração, revogação, anulação por ofício ou outro feito sobre o presente edital será conferida publicidade na forma da lei e disponibilizada no site [www.ijui.rs.gov.br](http://www.ijui.rs.gov.br), no link "Licitações - Tomada de Preços".

## 16 ANEXOS

**16.1** Fazem parte deste edital os seguintes anexos:

- Anexo I Declaração prevista no art. 27, V da Lei Federal nº 8.666/93
- Anexo II Declaração prevista no art. 32, § 2º da Lei Federal nº 8.666/93
- Anexo III Declaração de não existência de servidor público no quadro societário
- Anexo IV Declaração prevista no art. 30, II da Lei Federal nº 8.666/1993
- Anexo V Formulário para preenchimento da proposta
- Anexo VI Minuta do contrato
- Anexo VII Requisição interna

Ijuí/RS, 10 de abril de 2023

**Maitã Rieger Fensterseifer**  
Assessoria Jurídica

**Julio Cezar Franciscatto**  
Diretor da Coordenadoria de Compras,  
Patrimônio e Administração de Materiais

**Andrei Cossetin Sczmanski**  
Prefeito

## **ANEXO I**

### **DECLARAÇÃO PREVISTA NO ART. 27, V DA LEI FEDERAL Nº 8.666/93**

[<NOME COMPLETO E SEM ABREVIACÕES DO LICITANTE>], CNPJ: [<Nº DO CNPJ DO LICITANTE>], ENDEREÇO: [<ENDEREÇO COMPLETO DO LICITANTE (LOGRADOURO, NÚMERO, COMPLEMENTO, BAIRRO, MUNICÍPIO, UNIDADE DA FEDERAÇÃO E CEP)>], DECLARA, para fins do disposto no inciso V do art. 27 da Lei Federal nº 8.666, de 21 de junho de 1993, acrescido pela Lei Federal nº 9.854, de 27 de outubro de 1999, que não emprega menor de dezoito anos em trabalho noturno, perigoso ou insalubre e não emprega menor de dezesseis anos.

Ressalva: emprega menor, a partir de quatorze anos, na condição de aprendiz ( ).

[<LOCAL>], [<DATA>].

[<ASSINATURA DO REPRESENTANTE LEGAL DO LICITANTE>]  
[<NOME COMPLETO E SEM ABREVIACÕES DO REPRESENTANTE LEGAL DO LICITANTE>]  
[<CARGO/FUNÇÃO DO REPRESENTANTE LEGAL DO LICITANTE>]

(Observação: em caso afirmativo, assinalar a ressalva acima)

## **ANEXO II**

### **DECLARAÇÃO PREVISTA NO ART. 32, § 2º DA LEI FEDERAL Nº 8.666/93**

[<NOME COMPLETO E SEM ABREVIACÕES DO LICITANTE>], CNPJ: [<Nº DO CNPJ DO LICITANTE>], ENDEREÇO: [<ENDEREÇO COMPLETO DO LICITANTE (LOGRADOURO, NÚMERO, COMPLEMENTO, BAIRRO, MUNICÍPIO, UNIDADE DA FEDERAÇÃO E CEP)>], declara sob as penalidades legais, que até a presente data inexistem fatos supervenientes impeditivos da sua habilitação e participação na licitação em epígrafe, bem como ter ciência da obrigatoriedade de declarar ocorrências posteriores.

[<LOCAL>], [<DATA>].

[<ASSINATURA DO REPRESENTANTE LEGAL DO LICITANTE>]  
[<NOME COMPLETO E SEM ABREVIACÕES DO REPRESENTANTE LEGAL DO LICITANTE>]  
[<CARGO/FUNÇÃO DO REPRESENTANTE LEGAL DO LICITANTE>]



### **ANEXO III**

#### **DECLARAÇÃO DE NÃO EXISTÊNCIA DE SERVIDOR PÚBLICO NO QUADRO SOCIETÁRIO**

[<NOME COMPLETO E SEM ABREVIACÕES DA LICITANTE>], CNPJ: [<Nº DO CNPJ DA LICITANTE>], ENDEREÇO: [<ENDEREÇO COMPLETO DA LICITANTE (LOGRADOURO, NÚMERO, COMPLEMENTO, BAIRRO, MUNICÍPIO, UNIDADE DA FEDERAÇÃO E CEP)>], declara sob as penalidades legais, que não possui em seu quadro societário, servidor público da ativa, empregado de empresa pública ou de sociedade de economia mista.

[<LOCAL>], [<DATA>].

[<ASSINATURA DO REPRESENTANTE LEGAL DA LICITANTE>]  
[<NOME COMPLETO E SEM ABREVIACÕES DO REPRESENTANTE LEGAL DA LICITANTE>]  
[<CARGO/FUNÇÃO DO REPRESENTANTE LEGAL DA LICITANTE>]

**ANEXO IV**

**DECLARAÇÃO PREVISTA NO ART. 30, II DA LEI FEDERAL Nº 8.666/93**

LICITANTE: [<NOME COMPLETO E SEM ABREVIACÕES DA LICITANTE>]

CNPJ: [<Nº DO CNPJ DA LICITANTE>]

ENDEREÇO: [<ENDEREÇO COMPLETO DA LICITANTE (LOGRADOURO, NÚMERO, COMPLEMENTO, BAIRRO, MUNICÍPIO, UNIDADE DA FEDERAÇÃO E CEP)>]

CONTATO: [<NOME, TELEFONE, FAX E E-MAIL>]

Declaro, sob as penas cabíveis, que o(s) profissional(is) abaixo relacionado(s) será(ao) o(s) responsável(is) técnico(s) pela realização do objeto da presente licitação.

<b>Nome(s) do(s) responsável(is) técnico(s) (completo e sem abreviações)</b>	<b>Titulação</b>	<b>Nº Carteira (entidade profissional competente)</b>

[<LOCAL>], [<DATA>].

[<ASSINATURA DO REPRESENTANTE LEGAL DA LICITANTE>]

[<NOME COMPLETO E SEM ABREVIACÕES DO REPRESENTANTE LEGAL DA LICITANTE>]

[<CARGO/FUNÇÃO DO REPRESENTANTE LEGAL DA LICITANTE>]

**ANEXO V**

**FORMULÁRIO PARA PREENCHIMENTO DA PROPOSTA**

Item	SINAPI	Descrição do material	Un.	Quant.	MATERIAL		MÃO DE OBRA		VALOR UNITÁRIO		VALOR TOTAL
					SEM BDI	COM BDI	SEM BDI	COM BDI	MATERIAL	MÃO DE OBRA	
	dez/22										
<b>1</b>	<b>BASE PARA CAIXA DE ÁGUA ELEVADA 50.000 LITROS</b>										
1.1	98524	LIMPEZA MANUAL DE VEGETAÇÃO EM TERRENO COM ENXADA	M2	25,00							
1.2	93358	ESCAVAÇÃO MANUAL DE VALA COM PROFUNDIDADE MENOR OU IGUAL A 1,30 M. AF_02/2021	M3	22,3							
1.3	97083	COMPACTAÇÃO MECÂNICA DE SOLO PARA EXECUÇÃO DE RADIER, PISO DE CONCRETO OU LAJE SOBRE SOLO, COM COMPACTADOR DE SOLOS A PERCUSSÃO. AF_09/2021	M2	16,00							
1.5	100324	LASTRO COM MATERIAL GRANULAR (PEDRA BRITADA N.1 E PEDRA BRITADA N.2), APLICADO EM PISOS OU LAJES SOBRE SOLO, ESPESSURA DE *10 CM*. AF_07/2019	M3	1,80							
1.6	97096	CONCRETAGEM DE RADIER, PISO DE CONCRETO OU LAJE SOBRE SOLO, FCK 30 MPA - LANÇAMENTO, ADENSAMENTO E ACABAMENTO. AF_09/2021	M3	16,50							
1.7	95875	TRANSPORTE COM CAMINHÃO BASCULANTE DE 10 M³, EM VIA URBANA PAVIMENTADA, DMT ATÉ 30 KM (UNIDADE: M3XKM). AF_07/2020	M3XKM	54,00							
<b>VALOR TOTAL DO ITEM 1</b>											
<b>2</b>	<b>RESERVATÓRIO METÁLICO COM CAPACIDADE DE 50M3</b>										
2.1	COT	RESERVATÓRIO METÁLICO, MODELO CILINDRICO VERTICAL COM CAPACIDADE PARA 50M3 COM TORRE DE 6MT	PÇ	1,00							
<b>VALOR TOTAL DO ITEM 2</b>											
<b>SOMA ITEM 1 + ITEM 2</b>											

**Observações:**

- A validade desta proposta é de 60 (sessenta) dias, contados da data da abertura da sessão pública.
- O licitante declara-se ciente de todas as disposições relativas à licitação em causa e sua plena concordância com as condições constantes no edital, inclusive as especificações e/ou exigências indicadas na **Requisição interna nº 014/2023-SEMDEC (Anexo VII deste edital)**.

[<LOCAL>], [<DATA>].

[<ASSINATURA DO REPRESENTANTE LEGAL DA LICITANTE>]

[<NOME COMPLETO E SEM ABREVIACÕES DO REPRESENTANTE LEGAL DA LICITANTE>]

[<CARGO/FUNÇÃO DO REPRESENTANTE LEGAL DA LICITANTE>]



## ANEXO VI - MINUTA DO CONTRATO

Contrato celebrado entre o MUNICÍPIO DE IJUÍ – PODER EXECUTIVO, pessoa jurídica de direito público interno, com sede administrativa à Rua Benjamin Constant nº 429, na cidade de Ijuí/RS, CNPJ nº. 90.738.196/0001-09, neste ato representado pelo Prefeito Sr. Andrei Cossetin Sczmanski, brasileiro, ....., residente e domiciliado em Ijuí/RS, portador da cédula de identidade nº ... e inscrito no CPF nº ..., doravante denominado CONTRATANTE, e a empresa ..., pessoa jurídica de direito privado, inscrita no CNPJ nº ..., na rua ..., nº ..., no bairro ..., na cidade de ..., CEP: ..., telefone: ..., e-mail: ... neste ato representada por seu (Diretor, sócio-gerente, sócio proprietário, procurador, etc) Sr. ..., residente e domiciliado no Bairro ..., na rua ..., nº ..., na cidade de ..., CEP: ..., Telefone: ..., e-mail:..., portador da cédula de identidade nº ..., e inscrito no CPF n.º ..., doravante denominado de CONTRATADA, para execução do objeto constante na Cláusula Primeira deste instrumento.

O presente contrato tem seu respectivo fundamento e finalidade na consecução do objeto contratado, descrito abaixo, constante da **TOMADA DE PREÇOS Nº 9/2023 - PROCESSO Nº 257/2023**, regendo-se pela Lei Federal nº 8.666/93 (e alterações posteriores) e no que couberem, as disposições da Lei Complementar nº 123/2006 (e alterações posteriores) e demais legislações vigentes e pertinentes à matéria, assim como pelas condições do contrato referido, pelos termos da proposta e pelas cláusulas a seguir expressas, definidoras dos direitos, obrigações e responsabilidades das partes.

## CLÁUSULA PRIMEIRA - OBJETO

O presente contrato tem por objeto Execução global de obra de reservatório metálico com capacidade de 50.000 litros modelo cilíndrico vertical com torre de 6 metros hexagonal.

## CLÁUSULA SEGUNDA - PREÇO

O preço total para o presente contrato é de R\$ ... (...) sendo: Valor total de material R\$ ... e Valor total da Mão de obra R\$ ..., constante da proposta vencedora da licitação, aceito pela CONTRATADA, entendido este como preço justo e suficiente para total execução do presente objeto, conforme pedido de empenho de nº ... e empenho de nº ..., emitidos em .../.../....

**PARÁGRAFO ÚNICO:** O valor do contrato somente poderá ser reajustado após o decurso de 365 (trezentos e sessenta e cinco) dias, contados da assinatura do instrumento contratual, utilizando-se de índices oficiais e convenções, acordos coletivos, ou dispositivos legais no caso da mão-de-obra.

## CLÁUSULA TERCEIRA - DOTAÇÃO ORÇAMENTÁRIA

A despesa desta licitação correrá pelo seguinte crédito:

Órgão 08	Sec. Munic. de Desenvolvimento Econômico
Unidade 0801	Coordenadoria Geral
Função 23	Comércio e Serviços
Sub-função 122	Administração Geral
Programa	

102 Cidade em Inovação

Projeto/Atividade  
1 22 Melhoria da Infraestrutura e Modernizaçã

Despesa Código fonte de recurso Nome fonte de recurso  
14830 1501 Outros Recursos não Vinculados

Categoria econômica  
449051990000 OUTRAS OBRAS E INSTALAÇÕES

## CLÁUSULA QUARTA - EXECUÇÃO

A execução do presente contrato dar-se-á através de **Empreitada por Preço Global** pela CONTRATADA, observadas todas as orientações de acordo com o memorial descritivo, cronograma físico-financeiro, planilha orçamentária, projetos e demais elementos técnicos anexos à **Requisição interna nº 014/2023-SEMDEC (Anexo VII deste edital)**.

## CLÁUSULA QUINTA - PRAZOS E GARANTIA

O Presente instrumento contratual terá vigência de 365 (trezentos e sessenta e cinco dias), contados da data de sua assinatura

PARÁGRAFO PRIMEIRO: O objeto contratado deverá ser executado em até 120 (cento e vinte) dias após o recebimento da Ordem de Serviço pela CONTRATADA. A execução deverá seguir todas as especificações do edital e as cláusulas deste instrumento contratual.

PARÁGRAFO SEGUNDO: A CONTRATADA presta a garantia de execução correspondente a 5% (cinco por cento) do valor total do contrato, pelo período de \_\_\_ a \_\_\_, na modalidade de \_\_\_\_, conforme apólice nº \_\_\_\_\_ que corresponde à importância de R\$ \_\_\_ (\_\_\_\_\_).

PARÁGRAFO TERCEIRO: A garantia prestada pela CONTRATADA será liberada ou restituída após o cumprimento correto e pleno de todas as obrigações contratuais e, quando em dinheiro, atualizada monetariamente.

PARÁGRAFO QUARTO: A CONTRATADA obrigar-se-á também a prorrogar a garantia prestada, em caso de sua validade expirar, em decorrência de termo aditivo de contrato, que aumente o prazo de execução e/ou suplementá-la em caso de aumento de quantitativos no objeto que majorem o valor do contrato.

PARÁGRAFO QUINTO: O objeto do presente contrato terá garantia de 05 (cinco) anos quanto a vícios ocultos ou defeitos da coisa, ficando a CONTRATADA responsável por todos os encargos decorrentes disso.

PARÁGRAFO SEXTO: O contrato poderá ser prorrogado nos termos da Lei Federal nº 8.666/93, havendo correção com base na variação de índices gerais de preços, quando aplicável.

## CLÁUSULA SEXTA - RECEBIMENTO DO OBJETO

O objeto do presente contrato, estando de acordo com as disposições contidas no edital, nas cláusulas do Contrato e a legislação em vigor, será recebido em até 02 (dois) dias úteis, pelo Município de Ijuí, mediante emissão de laudo técnico pelo servidor designado para exercer a fiscalização de sua execução.

PARÁGRAFO ÚNICO: A CONTRATADA não poderá protocolar a Nota Fiscal antes do recebimento do objeto por parte do CONTRATANTE.

## CLÁUSULA SÉTIMA - PAGAMENTO

Após, a execução do objeto contratado ou parcela dele, o pagamento será realizado no prazo máximo de 30 (trinta) dias da liquidação da documentação, conforme Capítulo II, art. 6º, e Parágrafo 3º, art. 8º, do Decreto Executivo Municipal nº 5.753, de 15 de setembro de 2015.

**PARÁGRAFO PRIMEIRO:** A CONTRATADA somente poderá apresentar a nota fiscal, com o número de empenho e recurso (quando convênio) devidamente destacados, após a apresentação de laudo técnico de medição, expedido por engenheiro do CONTRATANTE em conformidades com o memorial descritivo.

**PARÁGRAFO SEGUNDO:** A CONTRATADA não poderá protocolar a nota fiscal antes do recebimento do objeto por parte da CONTRATANTE.

**PARÁGRAFO TERCEIRO:** O pagamento será realizado mediante a apresentação do documento de responsabilidade técnica no início da execução do contrato e baixa no término da obra /serviço e CEI da obra, conforme legislação INSS – RFB.

**PARÁGRAFO QUARTO:** Os arquivos eletrônicos dos documentos fiscais (arquivo XML e a DANFE da NFE ou NFSE) deverão ser encaminhados pela CONTRATADA, obrigatoriamente, para o e-mail [xmlfornecedor@ijui.rs.gov.br](mailto:xmlfornecedor@ijui.rs.gov.br).

**PARÁGRAFO QUINTO:** O pagamento será realizado mediante depósito bancário em favor da CONTRATADA, que deverá indicar à instituição bancária, a agência, a localidade e a conta corrente para que seja realizada a operação correspondente.

**PARÁGRAFO SEXTO:** O(s) pagamento(s) somente será(ão) liberado(s) após a apresentação, pela CONTRATADA, dos seguintes documentos:

- a) Nota fiscal, emitida em nome do Município de Ijuí/RS, dos serviços efetivamente executados contendo o número do empenho correspondente;
- b) Laudo técnico de medição, expedido por engenheiro do Município de Ijuí/RS;
- c) Declaração contendo a relação dos empregados que efetivamente prestaram serviço à contratante, com respectivo nº da CTPS;
- d) Comprovante do pagamento dos salários dos empregados que prestaram serviço à contratante, através de contracheque ou recibo de pagamento (referente ao mês anterior);
- e) GFIP com comprovante de envio (referente ao mês anterior);
- f) Comprovante de pagamento da guia de recolhimento do FGTS (referente ao mês anterior);
- g) Comprovante de pagamento da guia de recolhimento do INSS (referente ao mês anterior);
- h) Declaração quando não houver empregados e os serviços forem prestados somente pelo contratado;
- i) Comprovação da condição de associado (no caso de cooperativa) mediante apresentação da cópia da ficha de matrícula ou da inscrição no livro matrícula, onde conste o número de sua inscrição, qualificação e data de admissão.

**PARÁGRAFO SÉTIMO:** A documentação mencionada no parágrafo anterior deverá ser conferida e rubricada pelo servidor fiscalizador do respectivo contrato.

**PARÁGRAFO OITAVO:** A CONTRATANTE reterá um índice do valor bruto constante na nota fiscal de prestação serviços, conforme o enquadramento da empresa, e recolherá a importância retida até o 20º (vigésimo) dia do mês subsequente ao da emissão, em nome da CONTRATADA, tudo em conformidade com a Instrução Normativa RFB nº 971 de 13 de Novembro de 2009.

## CLÁUSULA OITAVA - DIREITOS E OBRIGAÇÕES

DOS DIREITOS:

1.1 - Do Contratante:



- 1.1.1 Receber o objeto deste contrato nas condições avençadas;
- 1.2 - Da Contratada:
  - 1.2.1 Receber o valor ajustado na forma e no prazo convencionado.

**DAS OBRIGAÇÕES:**

**2.1 - Do Contratante:**

- 2.1.1 Efetuar o pagamento ajustado;
- 2.1.2 Dar à CONTRATADA as condições necessárias à regular execução do contrato.

**2.2. - Da Contratada:**

- 2.2.1 prestar os serviços na forma ajustada;
- 2.2.2 cumprir com os encargos trabalhistas, previdenciários, fiscais, comerciais ou quaisquer outros decorrentes da execução deste contrato, isentando o CONTRATANTE de qualquer responsabilidade no tocante a vínculo empregatício ou obrigações previdenciárias, no caso de reclamações trabalhistas, ações de responsabilidade civil e penal, decorrentes dos serviços e de qualquer tipo de demanda;
- 2.2.3 manter, durante toda a execução do contrato, em compatibilidade com as obrigações por ele assumidas, todas as condições de habilitação e qualificação exigidas;
- 2.2.4 apresentar, durante a execução do contrato, documentos que comprovem estar cumprindo a legislação em vigor, quanto às obrigações assumidas, em especial encargos sociais, trabalhistas, previdenciárias, tributários, fiscais e comerciais;
- 2.2.5 cumprir e fazer cumprir todas as normas regulamentares sobre Medicina e Segurança do trabalho, obrigando seus empregados a trabalhar com equipamentos individuais e coletivos exigidos pela legislação;
- 2.2.6 assumir inteira responsabilidade pelas obrigações decorrentes da execução do presente contrato;
- 2.2.7 em caso de dúvida em relação à obra ou ao cumprimento do contrato solicitar por escrito para o órgão requisitante, sendo que qualquer alteração de projeto deverá ser previamente analisada e autorizada por escrito pelo profissional responsável pelo projeto, ficando a cargo deste a adequação dos quantitativos e orçamento dos novos serviços;
- 2.2.8 manter atualizados os pagamentos decorrentes da contratação, como salário de empregados e quaisquer outros, ficando a cargo da mesma a responsabilidade por quaisquer acidentes que possam vir a ser vítimas seus empregados, quando em serviço, e por tudo quanto às leis trabalhistas e previdenciárias lhe asseguram;
- 2.2.9 todo pessoal em serviço deverá estar munido de equipamentos de segurança para o desempenho de suas tarefas, bem como a CONTRATADA deverá fornecer aos seus empregados as garantias e medidas indispensáveis à proteção e higiene do trabalho, de acordo com a legislação trabalhista;
- 2.2.10 prestar todos os esclarecimentos que forem solicitados pelo CONTRATANTE, e cujas reclamações se obriga a atender prontamente, mantendo no local dos serviços a supervisão necessária;
- 2.2.11 indicar, como responsáveis técnicos pela obra/serviço, o Sr. ..., ..., com registro no ... sob nº ... e, o Sr. ..., ..., com registro no ... sob nº ...;
- 2.2.12 responder por quaisquer transtornos, prejuízos ou danos pessoais e/ou materiais causados ao CONTRATANTE, ou a terceiros, provocados por seus empregados, ainda que por omissão involuntária.
- 2.2.13 apresentar documento de Responsabilidade Técnica em nome do(s) responsável(is) técnico(s) elencados no item 2.2.11 no início da execução do contrato e baixa no término da obra/serviço;

2.2.14 a empresa manterá um diário de obras, com anotações atualizadas com todas as ocorrências, com descrições dos funcionários atuantes na obra e o andamento dos trabalhos;

2.2.15 a CONTRATADA deverá comunicar imediatamente a CONTRATANTE qualquer alteração na relação de empregados contratados para a obra/serviço;

2.2.16 apresentar, para liberação do pagamento nas etapas da obra/serviço, relação completa de empregados utilizado na prestação dos serviços, e GFIP correspondente a relação de empregados com o respectivo comprovante de pagamento anexo.

### **CLÁUSULA NONA - INEXECUÇÃO DO CONTRATO**

A CONTRATADA reconhece os direitos do CONTRATANTE, em caso de rescisão administrativa, previstos no art. 77 da Lei Federal nº 8.666/93, com as seqüências do artigo 80 da mesma Lei.

### **CLÁUSULA DÉCIMA - RESCISÃO**

Este contrato poderá ser rescindido de acordo com os artigos 78 e 79 da Lei Federal nº 8.666/93.

PARÁGRAFO ÚNICO: A rescisão deste contrato implicará a retenção de créditos decorrentes da contratação, até o limite dos prejuízos causados ao CONTRATANTE.

### **CLÁUSULA DÉCIMA PRIMEIRA - SANÇÕES ADMINISTRATIVAS**

Aplicação de sanções administrativas regular-se-á pelas condições previstas nos artigos 81 a 88 da Lei Federal nº 8.666/93 e na forma definida no contrato, cuja minuta é parte integrante do presente instrumento convocatório, além de outras atinentes à espécie.

PARÁGRAFO PRIMEIRO: A CONTRATADA ficará sujeita, garantido o contraditório e a ampla defesa, às seguintes penalidades:

a) Advertência;

b) Multa correspondente:

b.1) Até 5% (cinco por cento) sobre o valor do contrato, pelo descumprimento de cláusula contratual ou forma de legislação pertinente;

b.2) À razão de 0,3% (zero vírgula três por cento) por dia de atraso, contados a partir do prazo final de entrega prevista na Ordem de Serviço, limitada à 90 dias, sob pena de rescisão antecipada;

c) Suspensão temporária de participação em licitação e impedimento de contratar com a Administração, por prazo não superior a 02 (dois) anos;

d) Declaração de inidoneidade para licitar ou contratar com a Administração Pública enquanto perdurarem os motivos determinantes da punição ou até que seja promovida a reabilitação perante a própria autoridade que aplicou a penalidade, que será concedida sempre que a CONTRATADA ressarcir a Administração pelos prejuízos resultantes e depois de decorrido o prazo da sanção aplicada com base no inciso anterior.

PARÁGRAFO SEGUNDO: As penalidades de advertência e multa poderão ser aplicadas cumulativamente.

PARÁGRAFO TERCEIRO: O valor da multa será descontado do primeiro pagamento após a sua imposição, respondendo por ela a garantia oferecida e os créditos futuros pela diferença, se houver ou através de procedimento judicial apropriado.

PARÁGRAFO QUARTO: A multa dobrará a cada caso de reincidência, não podendo ultrapassar a 30% do valor atualizado do contrato, sem prejuízo da cobrança de perdas e danos que venham a ser causados ao interesse público e da possibilidade da rescisão contratual.



### CLÁUSULA DÉCIMA SEGUNDA - EFICÁCIA

O presente contrato somente terá eficácia depois de publicada a respectiva súmula.

### CLÁUSULA DÉCIMA TERCEIRA - GESTÃO E FISCALIZAÇÃO

O XXXX será o **GESTOR** do contrato, conforme determina o Decreto Municipal nº 5753/2015, de 15 de Setembro de 2015, em seu Artigo 2, inciso IV.

**A FISCALIZAÇÃO TÉCNICA** do contrato será exercida pela servidora XXXX, conforme determina a Lei Federal nº 8.666/93, de 21 de junho de 1993, em seu art. 67

**A FISCALIZAÇÃO ADMINISTRATIVA** do contrato será exercida pela servidora XXXX, conforme determina a Lei Federal nº 8.666/93, de 21 de Junho de 1993, em seu Artigo 67.

### CLÁUSULA DÉCIMA QUARTA - DISPOSIÇÕES GERAIS

O objeto será recebido e aceito após a sumária inspeção realizada pelos órgãos técnicos do Município de Ijuí/RS, podendo ser rejeitado case desatenda às especificações exigidas no edital;

A variação ou alteração que se fizer necessária no contrato, por alteração na meta física da obra, será feita de acordo com o que dispõe o artigo 65 da Lei Federal nº 8.666/93.

Fica eleito o foro da Comarca de Ijuí para dirimir dúvidas ou questões oriundas do presente contrato.

Assim, por estarem às partes justas e contratadas, firma o presente termo em 03 (três) vias, de igual teor e forma, na presença das testemunhas abaixo assinadas.

Ijuí(RS), .../.../.....

MUNICÍPIO DE IJUÍ – PODER EXECUTIVO

CNPJ nº 90.738.196/0001-09

Andrei Cossetin Sczmanski

Prefeito

CPF nº .....

Contratante

TESTEMUNHAS

Nome do Fornecedor

CNPJ N.º ...

Nome do Representante da Contratada

Sócio Proprietário

CPF nº ...

Contratada

**ANEXO VII**

**REQUISIÇÃO INTERNA**

**Requisição**  
156-2023



**Requisição Interna**  
08-014-2023-SEMDEC

Documentos anexos à Requisição Interna:

- 1 - Memorial Descritivo
- 2 - Projeto(s)
- 3 - Planilha Orçamentária
- 4 - Cronograma Físico-Financeiro
- 5 - Detalhamento BDI
- 6 - Encargos Sociais



MUNICÍPIO DE IJUÍ- PODER EXECUTIVO  
 Secretaria Municipal de Desenvolvimento Econômico- SEMDEC  
 Requisição nº 14/2023

Órgão: 08- Secretaria Municipal de Desenvolvimento Econômico SEMDEC  
 Unidade: 01- Coordenadoria Administrativa  
 AÇÃO 1022- Melhoria da Infraestrutura e Modernização do Aeroporto Municipal  
 Natureza da Despesa: 4.4.90.51.99.00.00- Outras Obras e Instalações - 14830  
 Recurso 1501- Outros Recursos não Vinculados

17 MAR. 2023

MA

Item	Qtde	Und.	Descrição	Valor unitário R\$	Valor R\$	Total
01	01	Und	Execução Global de obra de reservatório metálico com capacidade de 50.0000 modelo cilíndrico vertical com torre de 6,0 metros hexagonal, conforme anexos.			

Credor:

Destino: Aeroporto Municipal de Ijuí-Rs- desmembramento Distrito Industrial BR 285.

Declaro que a ação de despesa requisitada está prevista no Plano Plurianual e na Lei de Diretrizes Orçamentária, com saldo de dotação na natureza de despesa no Orçamento do Órgão, bem como devidamente classificada, conforme codificação específica no SIAPC.

Ijuí RS 10 de Março de 2023.

**Traudi Mari Hedlund**  
 Assessora Administrativa  
 SEMDEC

Traudi Mari Hedlund  
 Matricula nº 284657

**Luiz Schirmann Filho**  
 Secretário Municipal de  
 Desenvolvimento Econômico

Luiz Schirmann Filho  
 Secretário Semdec

TP 3123

	<p>PREFEITO</p> <p><input checked="" type="radio"/> Defiro <input type="radio"/> Indefiro</p> <p><b>Andrei Cossetim Sczmanski</b>          Prefeito-Municipal</p>	<p>COPAM</p> <p>Modalidade: <i>Concorrência</i></p> <p>Data: <i>20/03/2023</i></p> <p>Assinatura /carimbo</p> <p><b>Júlio Cezar Franciscatto</b>          Diretor de Compras,          Armário e Almoxarifado</p>
--	---	---

Req. 156/2023  
 fda



### **Memorial Descritivo**

Empreendimento: Base para caixa d'água elevada 50.000l

Proponente: Município de Ijuí – Poder Executivo

Responsável técnico: Tomaz Galvão de Bem

CREA/RS 088490

Localização: Desmembramento BR285

#### **1. Considerações Gerais:**

Tem por finalidade especificar os serviços a serem executados referente a execução da base para caixa de água elevada de 50.000 litros do Desmembramento BR285 – Floresta, Ijuí. Serviço este que deverá ser executado por empresa especializada e que possua experiência na execução de reservatórios.

#### **2. Base de concreto para reservatório metálico**

Para execução da base, é necessária a limpeza prévia da superfície do terreno, escavação do local, assim como o nivelamento e compactação da superfície.

Logo após, deverá ser realizado o lançamento e espalhamento de uma camada de brita sobre o solo, para proteger a ferragem do reservatório. Após o lançamento, a superfície deverá ser compactada e nivelada novamente.

A concretagem da base deverá ter resistência mínima de 30Mpa, nas dimensões de 4x4x1m. O nível superior acabado da base deverá estar próximo ao nível do terreno e adequado para o recebimento do reservatório metálico, que será chumbado na base de concreto.

Ijuí, 13 de janeiro de 2023

---

Tomaz Galvão de Bem  
Engenheiro Agrônomo  
CREA/RS 088490



### Memorial Descritivo

Equipamento: Reservatório metálico com capacidade para 50.000 litros modelo cilíndrico vertical com torre de 6,0 metros hexagonal.

Proponente: Município de Ijuí – Poder Executivo

Responsável técnico: Tomaz Galvão de Bem

CREA/RS 088490

Localização: Desmembramento BR285

#### 1. Reservatório metálico com capacidade para 50.000 litros modelo cilíndrico vertical com torre de 6,0 metros hexagonal.

##### Medidas mínimas do reservatório de 50.000 litros

Diâmetro ( $\varnothing$ ): 2,92m

Alt. do Reservatório: 7,20m

Alt. da Torre: 6,0m

Alt. Total: 13,50m

##### Dados técnicos:

**Reservatório** fabricado com chapa de aço SAE-1008/1010, nas espessuras de 3,75mm e 4,75mm;

Pintura interna em epóxi, tinta específica para água potável.

Pintura externa com primer antiferruginoso e acabamento com duas demãos de esmalte sintético brilhante.

Tampa de inspeção (diâmetro de 0,55m).

Escada interna tipo marinheiro ferro redondo 3/8"

Escada externa tipo marinheiro aço cantoneira 1"x 1/8", com guarda-corpo e grade de proteção superior ferro chato 3/16"x2".

##### **Torre metálica** tipo treliçada hexagonal

Pilares (vertical) aço cantoneira 4"x 5/16"

Quadros intermediários (horizontais) aço cantoneira 3"x 1/4"

Treliçamento (diagonais) aço cantoneira 2"x 3/16"

Escada tipo marinheiro degrau antiderrapante, com guarda-corpo ferro chato 1/8"x1.1/2".

Altura do pilar da base 1,20m.

Bitolas de entrada e saídas d'água

Saída de água: 3 $\varnothing$ 60mm e 2  $\varnothing$  50mm

Entrada: 1 $\varnothing$ 50mm

Extravasor: 1 $\varnothing$ 60mm



MUNICÍPIO DE IJUÍ – PODER EXECUTIVO  
Secretária Municipal de Desenvolvimento Econômico

Observações: O vencedor da licitação terá que fornecer a base de concreto para fixação do reservatório; Transporte até o local e instalação incluso; ART de projeto e execução.

Ijuí, 13 de janeiro de 2023

---

Tomaz Galvão de Bem  
Engenheiro Agrônomo  
CREA/RS 088490

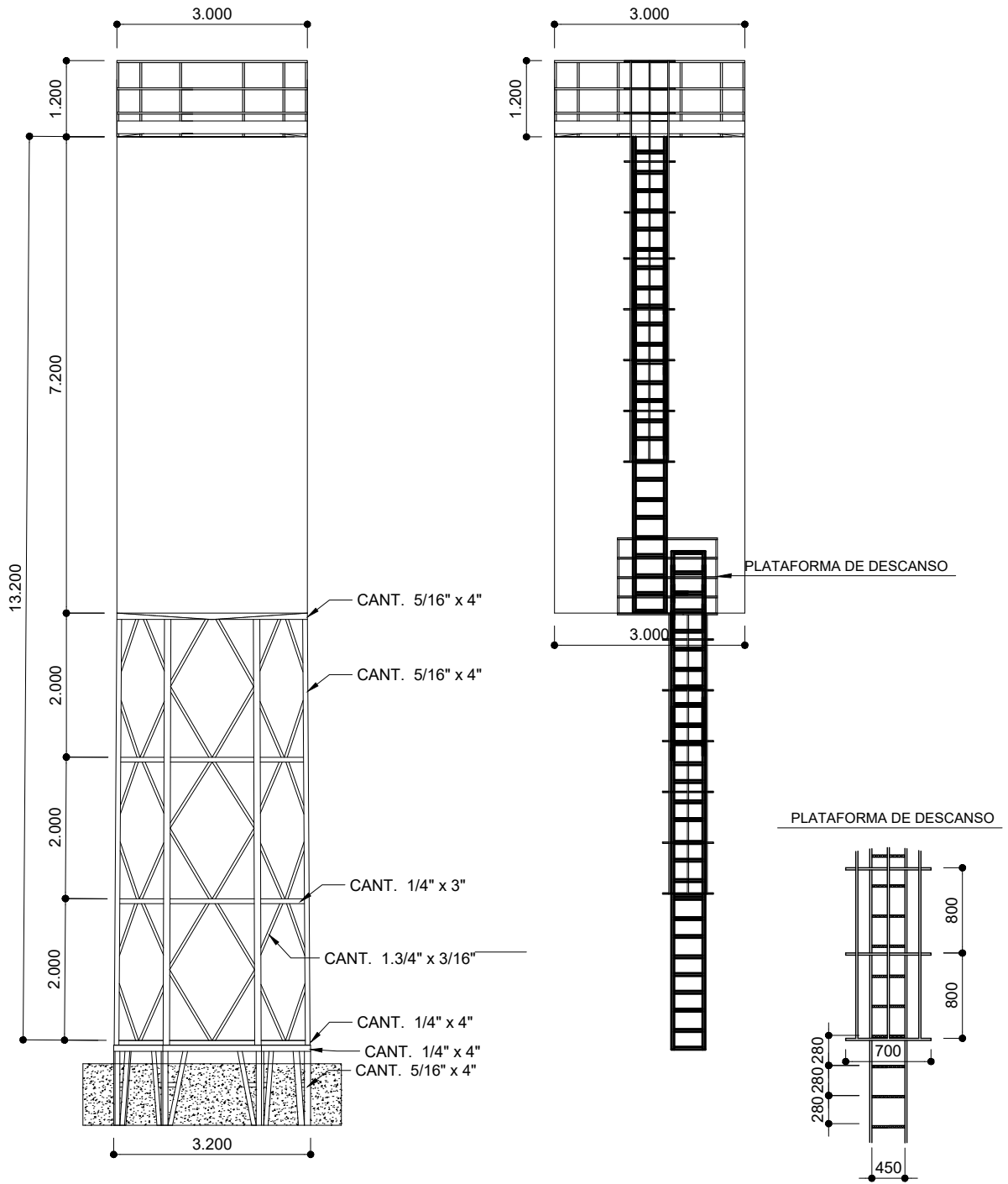

## MUNICÍPIO DE IJUÍ - PODER EXECUTIVO

LOCAL: DESMEMBRAMENTO BR285 - BR 285, IJUÍ - RS

PRANCHA: RESERVATÓRIO MET. MOD. CILINDRICO VERTICAL c/TORRE 6M

CAPACIDADE: 50.000 LITROS

LUIZ SCHIRMANN  
SECRETÁRIO DE DESENVOLVIMENTO ECONÔMICO

TOMAZ GALVÃO DE BEM - ENG. AGRÔNOMO  
CREA/RS 088490

TIPO: PLANTA BAIXA

DATA: JAN/23

REVISÃO:

ESCALA: S/ ESCALA

PRANCHA:

**01-06**

# DESENVOLVIMENTO DO COSTADO

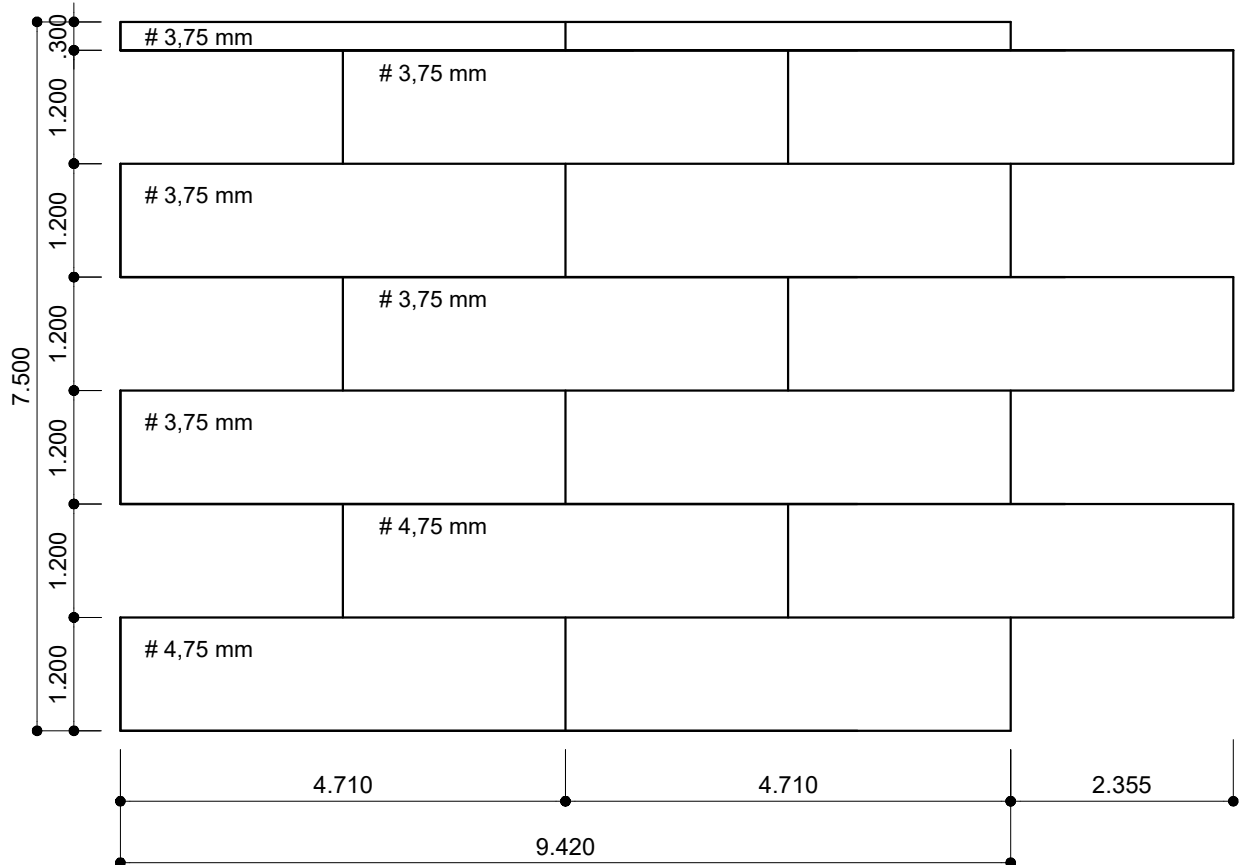

# VISTA SUPERIOR

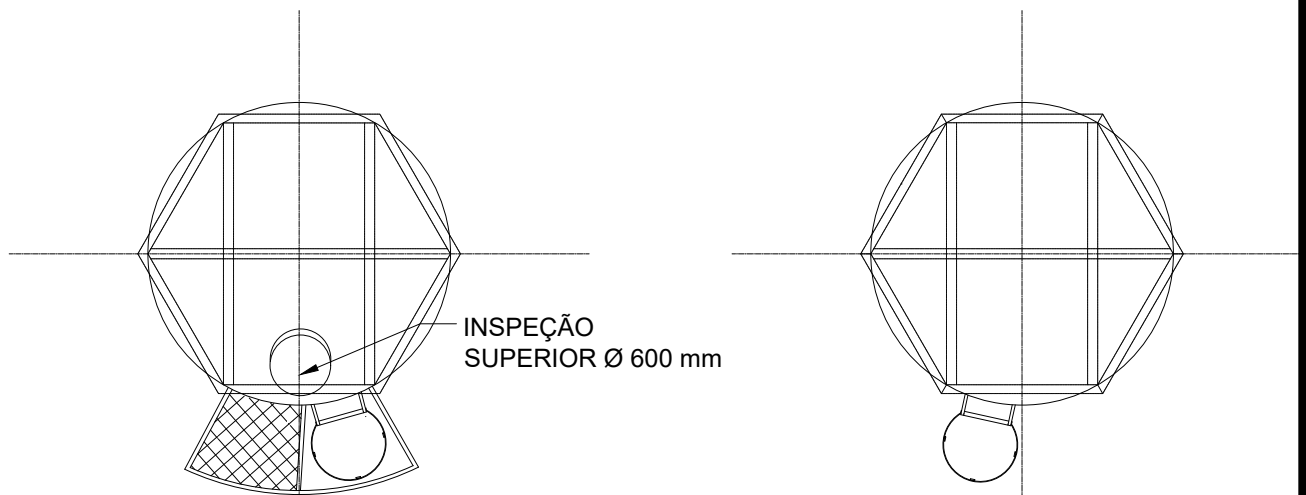

## MUNICÍPIO DE IJUÍ - PODER EXECUTIVO

LOCAL: DESMEMBRAMENTO BR285 - BR 285, IJUÍ - RS

PRANCHA: RESERVATÓRIO MET. MOD. CILINDRICO VERTICAL c/TORRE 6M

CAPACIDADE: 50.000 LITROS

LUIZ SCHIRMANN  
SECRETÁRIO DE DESENVOLVIMENTO ECONÔMICO

TOMAZ GALVÃO DE BEM - ENG. AGRÔNOMO  
CREA/RS 088490

TIPO: PLANTA BAIXA

DATA: JAN/23

REVISÃO:

ESCALA: S/ ESCALA

PRANCHA:

02-06



# DET. ESCADA EXTERNA E GUARDA CORPO

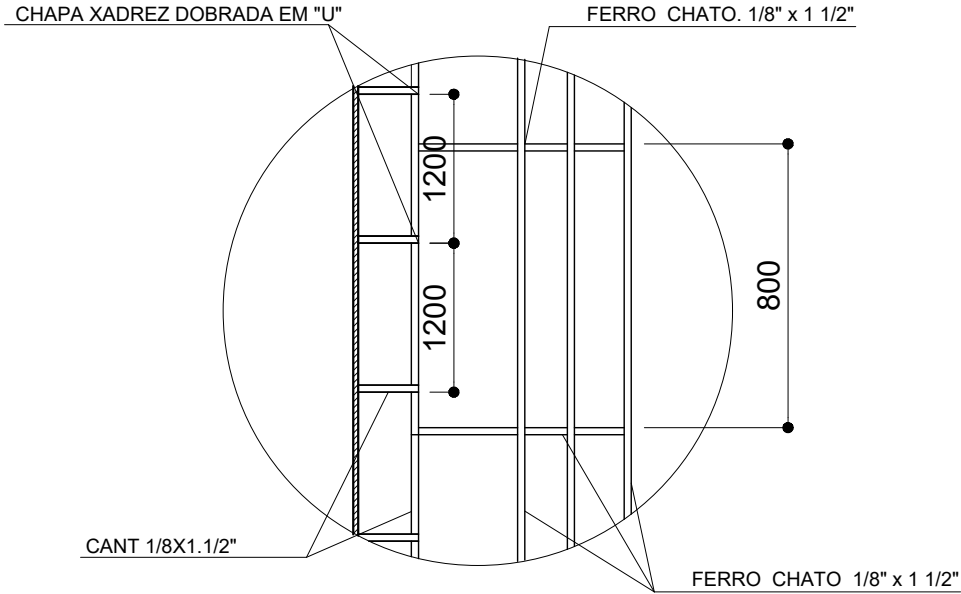

## CORTE D-D

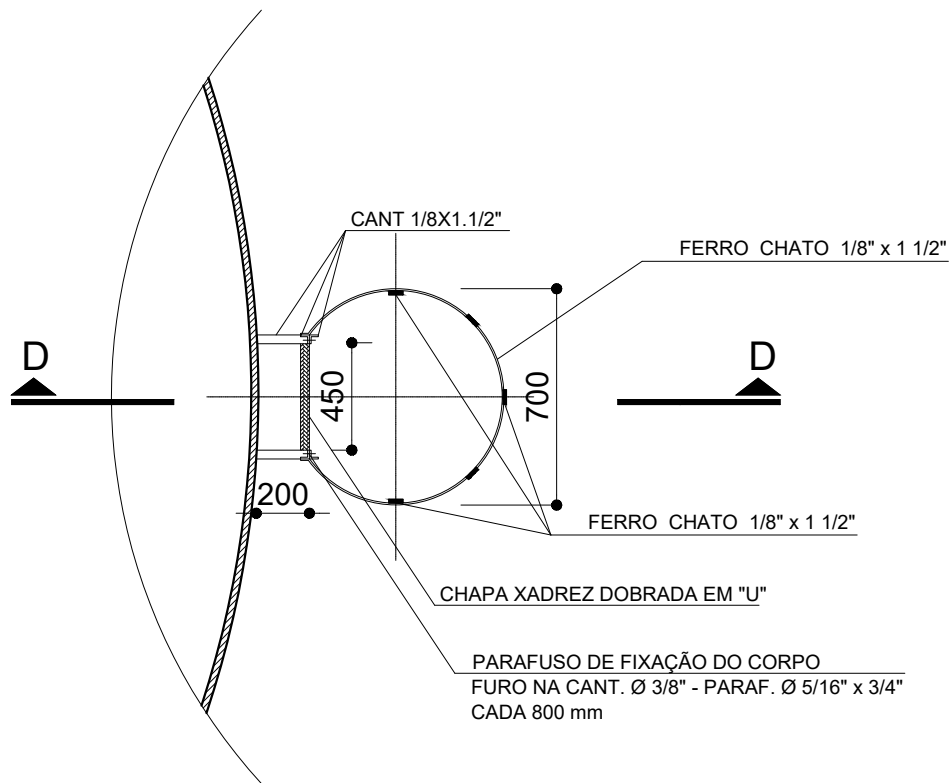

## PLANTA



## MUNICÍPIO DE IJUÍ - PODER EXECUTIVO

LOCAL: DESMEMBRAMENTO BR285 - BR 285, IJUÍ - RS

PRANCHA: RESERVATÓRIO MET. MOD. CILINDRICO VERTICAL c/TORRE 6M

CAPACIDADE: 50.000 LITROS

LUIZ SCHIRMANN  
SECRETÁRIO DE DESENVOLVIMENTO ECONÔMICO

TOMAZ GALVÃO DE BEM - ENG. AGRÔNOMO  
CREA/RS 088490

TIPO: PLANTA BAIXA

DATA: JAN/23

REVISÃO:

ESCALA: S/ ESCALA

PRANCHA:

03-06

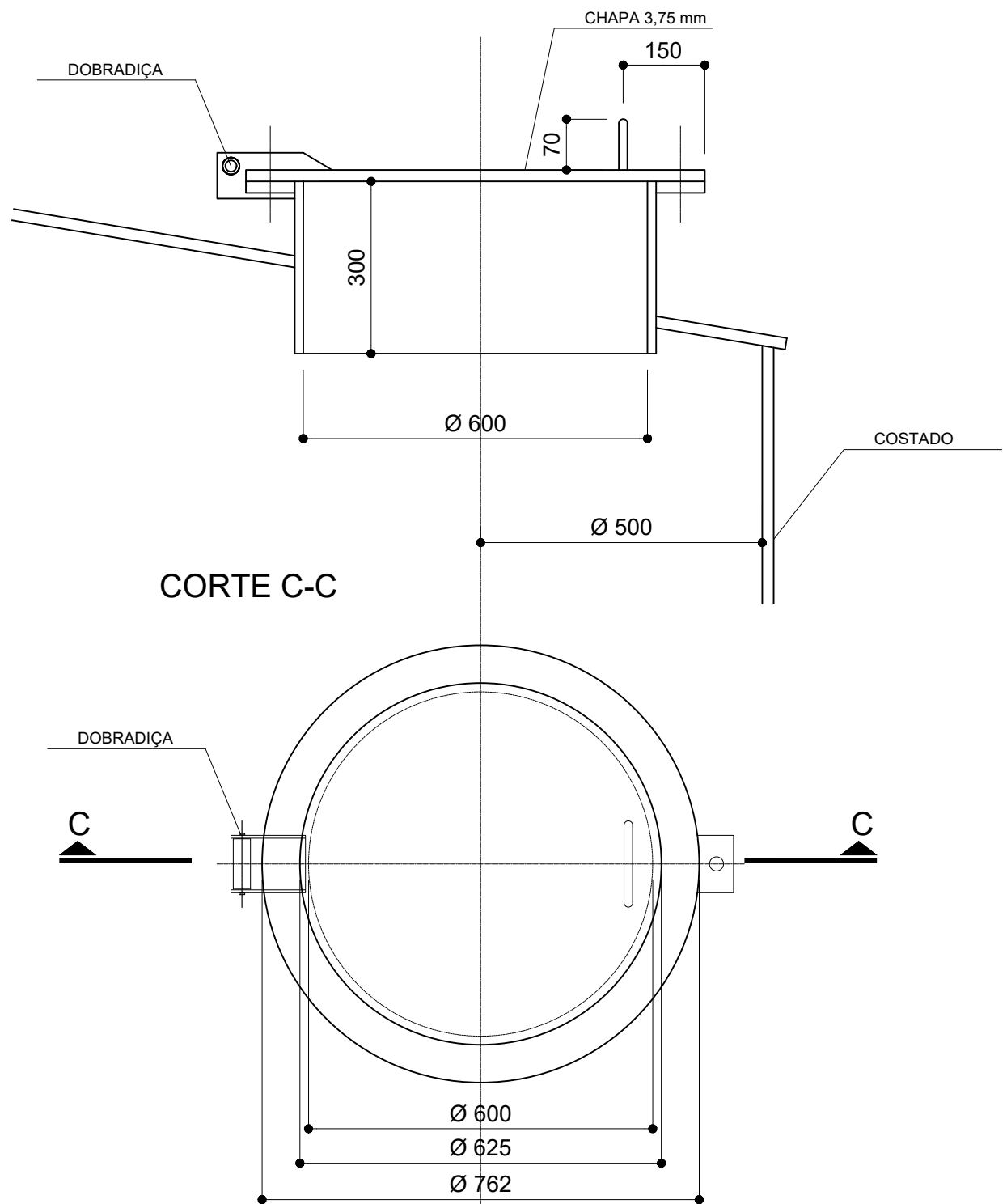

## MUNICÍPIO DE IJUÍ - PODER EXECUTIVO

LOCAL: DESMEMBRAMENTO BR285 - BR 285, IJUÍ - RS

PRANCHA: RESERVATÓRIO MET. MOD. CILINDRICO VERTICAL c/TORRE 6M

CAPACIDADE: 50.000 LITROS

LUIZ SCHIRMANN  
SECRETÁRIO DE DESENVOLVIMENTO ECONÔMICO

TOMAZ GALVÃO DE BEM - ENG. AGRÔNOMO  
CREA/RS 088490

TIPO: PLANTA BAIXA

DATA: JAN/23

REVISÃO:

ESCALA: S/ ESCALA

PRANCHA:

04-06

# DET. PLATAFORMA DE DESCANSO

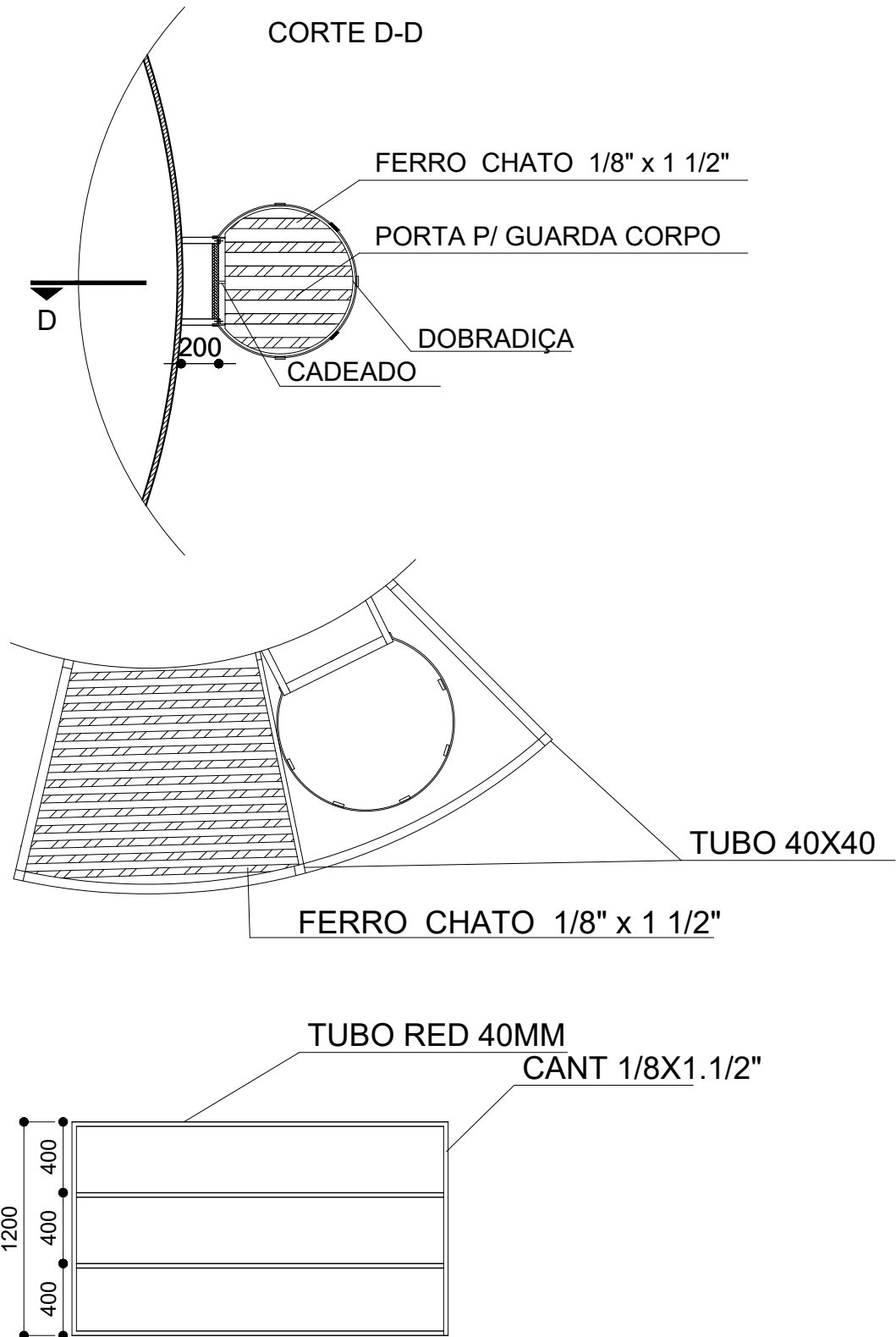

## MUNICÍPIO DE IJUÍ - PODER EXECUTIVO

LOCAL: DESMEMBRAMENTO BR285 - BR 285, IJUÍ - RS

PRANCHA: RESERVATÓRIO MET. MOD. CILINDRICO VERTICAL c/TORRE 6M

CAPACIDADE: 50.000 LITROS

LUIZ SCHIRMANN  
SECRETÁRIO DE DESENVOLVIMENTO ECONÔMICO

TOMAZ GALVÃO DE BEM - ENG. AGRÔNOMO  
CREA/RS 088490

TIPO: PLANTA BAIXA

DATA: JAN/23

REVISÃO:

ESCALA: S/ ESCALA

PRANCHA:

05-06

# DET. BASE DE CONCRETO

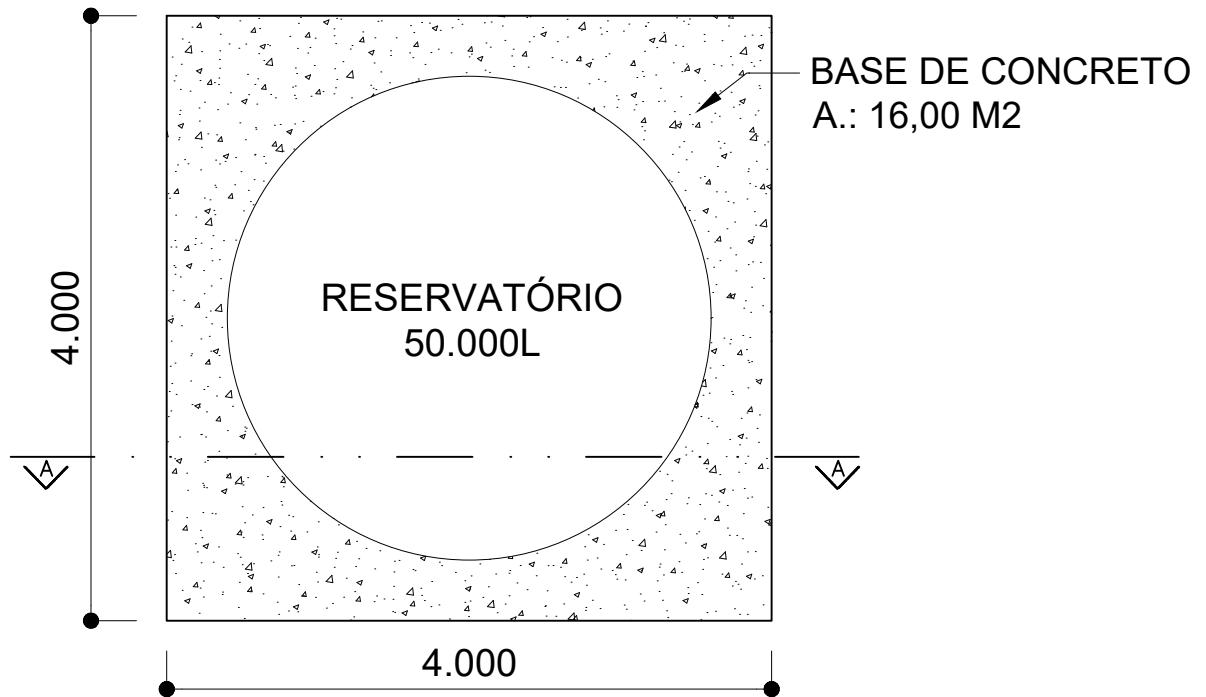

PLANTA BAIXA

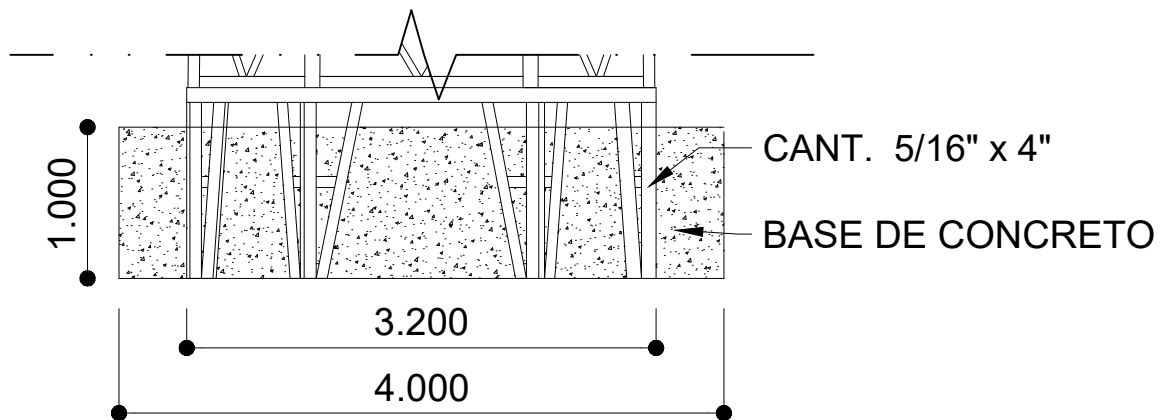

CORTE A-A



## MUNICÍPIO DE IJUÍ - PODER EXECUTIVO

LOCAL: DESMEMBRAMENTO BR285 - BR 285, IJUÍ - RS

PRANCHA: RESERVATÓRIO MET. MOD. CILINDRICO VERTICAL c/TORRE 6M

CAPACIDADE: 50.000 LITROS

LUIZ SCHIRMANN  
SECRETÁRIO DE DESENVOLVIMENTO ECONÔMICO

TOMAZ GALVÃO DE BEM - ENG. AGRÔNOMO  
CREA/RS 088490

TIPO: PLANTA BAIXA

DATA: JAN/23

REVISÃO:

ESCALA: S/ ESCALA

PRANCHA:

06-06



Município de Ijuí - Poder Executivo  
Secretária Municipal de Desenvolvimento Econômico - SEMDEC

ORÇAMENTO

Empreendimento: Base para caixa d'água elevada 50.000 litros

Localidade: Desmembramento BR285 - Lotes industriais. Floresta, Ijuí - RS

Responsável técnico: Tomaz Galvão de Bem

CREA RS 088490

BDI

21,37%

Aquisição de material para ampliação da rede de água do aeroporto municipal João Boss Filho Ijuí - RS

Item	SINAPI dez/22	Descrição do material	Un.	Quant.	MATERIAL		MÃO DE OBRA		VALOR UNITÁRIO		VALOR TOTAL
					SEM BDI	COM BDI	SEM BDI	COM BDI	MATERIAL	MÃO DE OBRA	COM BDI
1		BASE PARA CAIXA DE ÁGUA ELEVADA 50.000 LITROS									
1.1	98524	LIMPEZA MANUAL DE VEGETAÇÃO EM TERRENO COM ENXADA	M2	25,00	R\$ 0,00	R\$ 0,00	R\$ 3,05	R\$ 3,70	R\$ 0,00	R\$ 92,50	R\$ 92,50
1.2	93358	ESCAVAÇÃO MANUAL DE VALA COM PROFUNDIDADE MENOR OU IGUAL A 1,30 M. AF_02/2021	M3	22,3	R\$ 21,10	R\$ 25,61	R\$ 63,12	R\$ 76,61	R\$ 571,10	R\$ 1.708,40	R\$ 2.279,50
1.3	97083	COMPACTAÇÃO MECÂNICA DE SOLO PARA EXECUÇÃO DE RADIER, PISO DE CONCRETO OU LAJE SOBRE SOLO, COM COMPACTADOR DE SOLOS A PERCUSSÃO. AF_09/2021	M2	16,00	R\$ 0,87	R\$ 1,06	R\$ 2,38	R\$ 2,89	R\$ 16,96	R\$ 46,24	R\$ 63,20
1.5	100324	LASTRO COM MATERIAL GRANULAR (PEDRA BRITADA N.1 E PEDRA BRITADA N.2), APLICADO EM PISOS OU LAJES SOBRE SOLO, ESPESSURA DE *10 CM*. AF_07/2019	M3	1,80	R\$ 92,55	R\$ 112,33	R\$ 26,36	R\$ 31,99	R\$ 202,19	R\$ 57,58	R\$ 259,77
1.6	97096	CONCRETAGEM DE RADIER, PISO DE CONCRETO OU LAJE SOBRE SOLO, FCK 30 MPA - LANÇAMENTO, ADENSAMENTO E ACABAMENTO. AF_09/2021	M3	16,50	R\$ 570,45	R\$ 692,36	R\$ 14,89	R\$ 18,07	R\$ 11.423,94	R\$ 298,16	R\$ 11.722,10
1.7	95875	TRANSPORTE COM CAMINHÃO BASCULANTE DE 10 M³, EM VIA URBANA PAVIMENTADA, DMT ATÉ 30 KM (UNIDADE: M3XKM). AF_07/2020	M3XKM	54,00	R\$ 2,07	R\$ 2,51	R\$ 0,28	R\$ 0,34	R\$ 135,54	R\$ 18,36	R\$ 153,90
VALOR TOTAL DO ITEM 1									R\$ 12.349,73	R\$ 2.221,24	R\$ 14.570,97

Tomaz



Município de Ijuí - Poder Executivo  
Secretaria Municipal de Desenvolvimento Econômico - SEMDEC

2 RESERVATÓRIO METÁLICO COM CAPACIDADE DE 50M3							
2.1	COT	RESERVATÓRIO METÁLICO, MODELO CILINDRICO VERTICAL COM CAPACIDADE PARA 50M3 COM TORRE DE 6MT, TRANSPORTE E INSTALAÇÕES INCLUSAS	PÇ	1,00		R\$ 138.000,00	R\$ 138.000,00
VALOR TOTAL DO ITEM 2						R\$ 138.000,00	R\$ 138.000,00
SOMA ITEM 1 + ITEM 2							R\$ 152.570,97

Ijuí, 13 de janeiro de 2023

*Tomaz Galvão de Bem*  
Tomaz Galvão de Bem  
Engenheiro Agrônomo  
CREA RS 88490



Município de Ijuí - Poder Executivo  
Secretária Municipal de Desenvolvimento Econômico - SEMDEC

**CRONOGRAMA FÍSICO FINANCEIRO**

Empreendimento: Base para caixa d'água elevada 50.000 litros

Localidade: Desmembramento BR285 - Lotes industriais. Floresta, Ijuí - RS

Responsável técnico: Tomaz Galvão de Bem

CREA RS 088490

BDI 21,37%

**Aquisição de material para ampliação da rede de água do aeroporto municipal João Boss Filho Ijuí - RS**

ITEM	DESCRIÇÃO	VALOR DOS SERVIÇOS (R\$)	PESO %	1 MÊS	
				SIMPL. %	ACUM. %
1	BASE PARA CAIXA DE ÁGUA ELEVADA 50.000 LITROS	R\$ 14.570,97	9,55%	100%	R\$ 14.570,97
2	RESERVATÓRIO METÁLICO COM CAPACIDADE DE 50.000 LITROS	R\$ 138.000,00	90,45%	100%	R\$ 138.000,00
<b>VALOR TOTAL</b>		<b>R\$ 152.570,97</b>	<b>100,0%</b>	<b>R\$ 152.570,97</b>	<b>R\$ 152.570,97</b>

Ijuí, 13 de janeiro de 2023

Tomaz Galvão de Bem  
Engenheiro Agrônomo  
CREA RS 88490



MUNICÍPIO DE IJUÍ – PODER EXECUTIVO  
Secretária Municipal de Desenvolvimento Econômico

**Detalhamento de BDI**

Empreendimento: Base para caixa d'água elevada 50.000l

Proponente: Município de Ijuí – Poder Executivo

Responsável técnico: Tomaz Galvão de Bem

CREA/RS 088490

Localização: Desmembramento BR285

Regime: Não desonerado

ITENS		SIGLAS	%ADOTADA
Administração Central		AC	4,93%
Seguro e Garantia		S+G	0,75%
Risco		R	1,00%
Despesas Financeiras		DF	0,99%
Lucro		L	8,04%
Tributos	PIS (geralmente 0,65%)		0,65%
	COFINS (geralmente 3,0%)		3,00%
	ISS (legislação municipal)		0,65%
	CPRB (NSS)		0,00%
BDI conforme Acórdão 2622/2013 – TCU			21,37%
<b>BDI Resultante</b>			<b>21,37%</b>

Os valores de BDI foram calculados com o emprego da fórmula:

$$BDI = \frac{(1 + AC + S + R + G) \cdot (1 + DF) \cdot (1 + L)}{(1 - CP - ISS - CRPB)} - 1$$

Declaro que a base de cálculo de ISS (correspondente a mão de obra definida para obra é de

22,42%

e, sobre esta base, incide ISS com alíquota de

2,00%

Ijuí, 13 de janeiro de 2023

---

Tomaz Galvão de Bem  
Engenheiro Agrônomo  
CREA/RS 088490





MUNICÍPIO DE IJUÍ – PODER EXECUTIVO  
Secretária Municipal de Desenvolvimento Econômico

**Detalhamento de Encargos Sociais**

Empreendimento: Base para caixa d'água elevada 50.000l

Proponente: Município de Ijuí – Poder Executivo

Localização: Desmembramento BR285

ENCARGOS SOCIAIS SOBRE O SALÁRIO HORA NÃO DESONERADO					
CÓDIGO	DESCRIÇÃO	GRUPO A	GRUPO B	GRUPO C	GRUPO D
<b>A</b>	<b>GRUPO A</b>				
A1	INSS	20,00%			
A2	SESI	1,50%			
A3	SENAI	1,00%			
A4	INCRA	0,20%			
A5	SEBRAE	0,60%			
A6	Salário Educação	2,50%			
A7	Seguro Contra Acidentes Trabalho	3,00%			
A8	FGTS	8,00%			
A9	SECONCI	0,00%			
<b>B</b>	<b>GRUPO B</b>				
B1	Repouso Semanal Remunerado		17,93%		
B2	Feriados		4,24%		
B3	Auxílio-Enfermidade		0,87%		
B4	13º Salário		10,78%		
B5	Licença Paternidade		0,07%		
B6	Faltas Justificadas		0,72%		
B7	Dias de Chuvas		1,53%		
B8	Auxilio Acidente de Trabalho		0,11%		
B9	Férias Gozadas		7,74%		
B10	Salário Maternidade		0,03%		
<b>C</b>	<b>GRUPO C</b>				
C1	Aviso Prévio Indenizado			4,49%	
C2	Aviso Prévio Trabalhado			0,11%	
C3	Férias Indenizadas+1/3			5,05%	
C4	Depósito Rescisão Sem Justa Causa			3,65%	
C5	Indenização Adicional			0,38%	
<b>D</b>	<b>GRUPO D</b>				
D1	Reincidência de A sobre B				16,20%
D2	Reincidência de A sobre Aviso Prévio Trabalhado + Reincidência de FGTS sobre Aviso Prévio Indenizado				0,40%
SUB-TOTAIS ( GERAL )		36,80%	44,02%	13,68%	16,60%
TOTAL DOS ENCARGOS SOCIAIS SOBRE O SALÁRIO HORA				111,10%	

Tomaz Galvão de Bem  
Engenheiro Agrônomo  
CREA/RS 088490